

**ATENÇÃO:**  
- Desconecte da rede elétrica antes de proceder qualquer trabalho neste equipamento.  
- Somente profissionais qualificados podem efetuar a instalação e manutenção.  
- Observe normas nacionais, estaduais, locais e instruções de operação.

**WARNING:**  
- Installation and maintenance to be performed by authorized personnel only.  
- User is cautioned to observe all recommendations, warnings and cautions relating to safety of personnel and equipment as well as general and local health and safety laws, codes and procedures.

**ATENCIÓN:**  
- Desconectar de la red eléctrica antes de hacer cualquier trabajo en este equipamiento.  
- Recomendase instalación por profesional calificado.  
- Respetar normas nacionales y locales.  
- Producto destinado a utilización en instalaciones eléctricas de baja tensión.

**WARNING:**  
- Bevor irgend eine Arbeit am Gerät vorgenommen wird, muss sichergestellt sein, dass die Einheit stromlos und freigeschaltet ist.  
- Sämtliche Arbeiten an der Einheit dürfen daher ausschließlich nur von Fachpersonal vorgenommen werden.  
- Die jeweils geltenden nationalen, örtlichen und anlage-spezifischen Bestimmungen und Erfordernisse sind zu berücksichtigen.

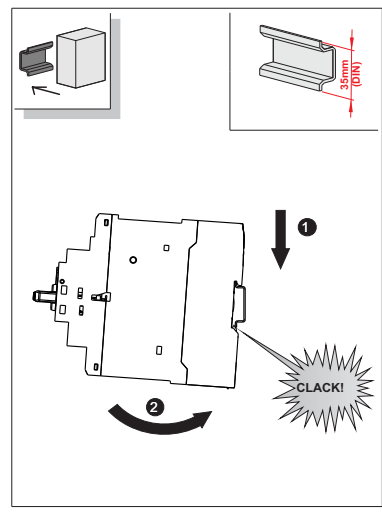
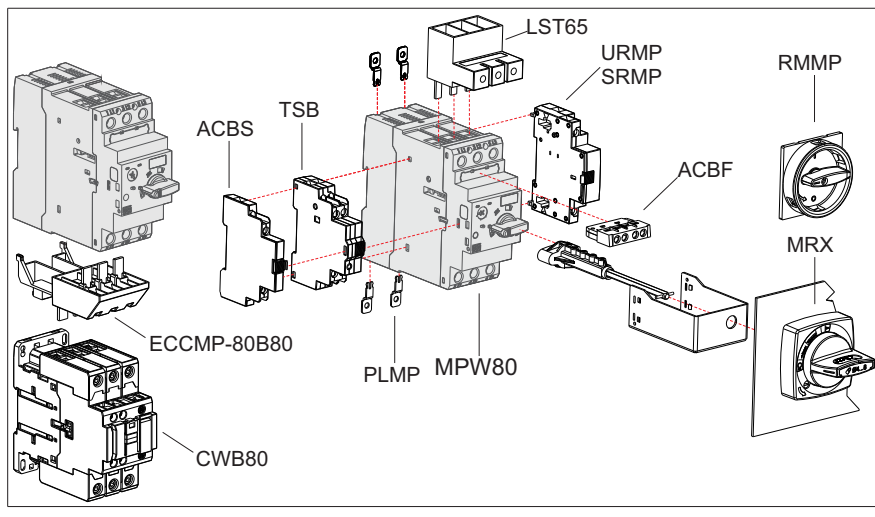

**WEG IMPORTERS IN THE EUROPEAN UNION**  
**AUSTRIA** - WATT DRIVE ANTRIEBSTECHNIK GMBH - Wöllersdorfer Str. 68, 2753 Markt Piesting, Wiener, Austria;  
**BELGIUM** - WEG BENELUX S.A. - Rue de l'Industrie 30/D, 1400 Nivelles, Belgium; **FRANCE** - WEG FRANCE SAS - 13 Rue du Morellon, 38297 Saint Quentin Fallavier, France; **GERMANY** - WEG GERMANY GMBH - Geigerstraße 7, 50169 Industriegebiet Tümmich 3, Kerpen, Germany; **ITALY** - WEG ITALIA S.R.L. - Via Viganò de Vizzi, 93/95, 20092 Cinisello Balsamo, Milano, Italy; **NETHERLANDS** - WEG NETHERLANDS - Hanzepoort 23C, 7575 DB Oldenzaal, Netherlands; **PORTUGAL** - WEG EURO-INDUSTRIA ELECTRICA S.A. - R. Eng. Frederico Ulrich 605, 4471-908 Maia, Portugal; **SPAIN** - WEG IBERIA INDUSTRIAL S.L. - C/ Tierra de Barros, 5-7, 28823 Coslada, Madrid, Spain; **SCANDINAVIA** - WEG SCANDINAVIA AB - Box 27, 435 21, 43533 Mölndal, Sweden; **UNITED KINGDOM** - WEG (UK) LTD - Broad Ground Road, Redditch B988YP, Worcestershire, United Kingdom.  
 Information valid for WEG Group Importers.

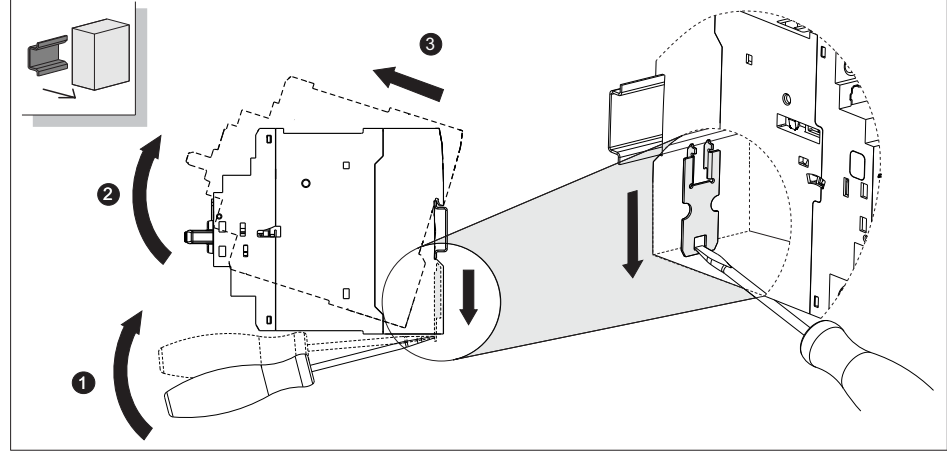

**GARANTIA / WARRANTY / GARANTÍA / GEWÄHRLEISTUNG:**  
 A WEG oferece garantia limitada contra defeitos de fabricação ou de materiais de seus produtos. Para mais informações acesse nosso site:  
 WEG provides a limited warranty for its products against defects in materials and workmanship. For more information access our site:  
 WEG ofrece garantía limitada contra defectos de fabricación o de materiales de sus productos. Para más informaciones acceda al WEG sitio:  
 WEG bietet eine beschränkte Gewährleistung für ihre Produkte gegen Herstellungs- und Materialfehler. Für weitere Informationen besuchen Sie bitte unsere Webseite:  
[www.weg.net/warranty-automation](http://www.weg.net/warranty-automation)

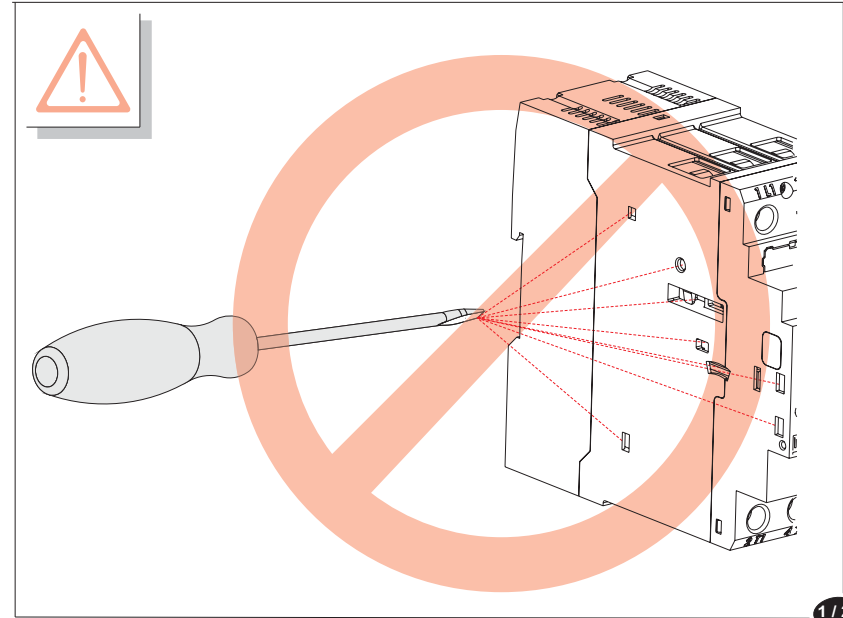
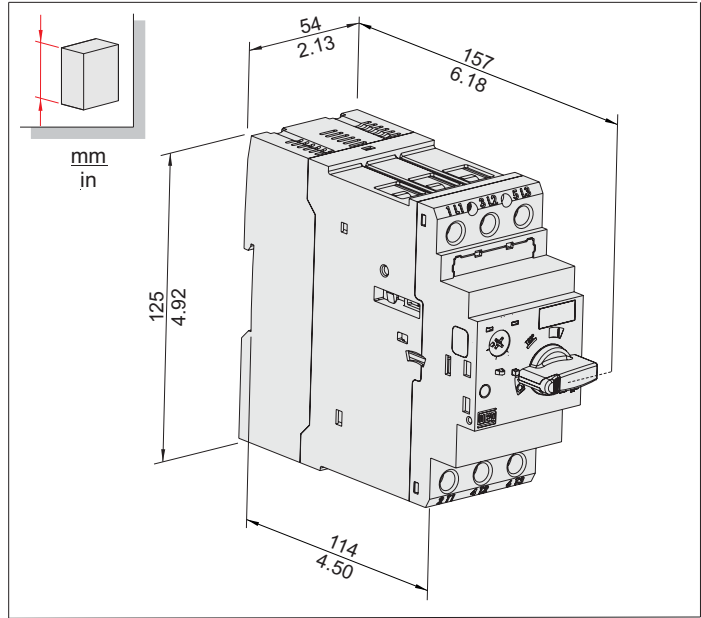
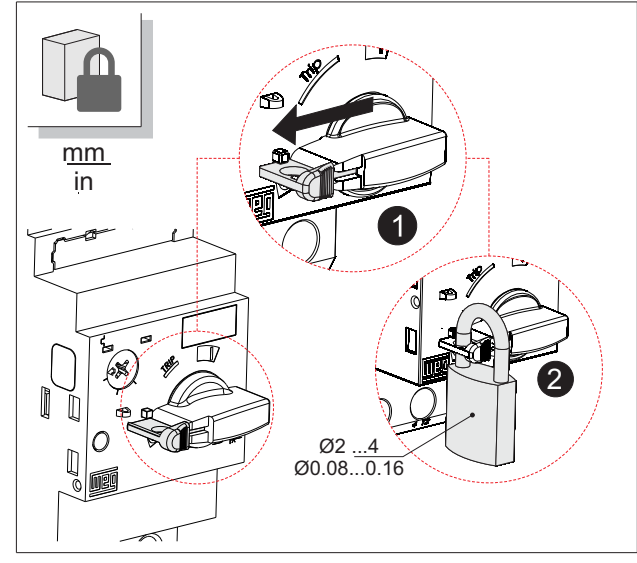
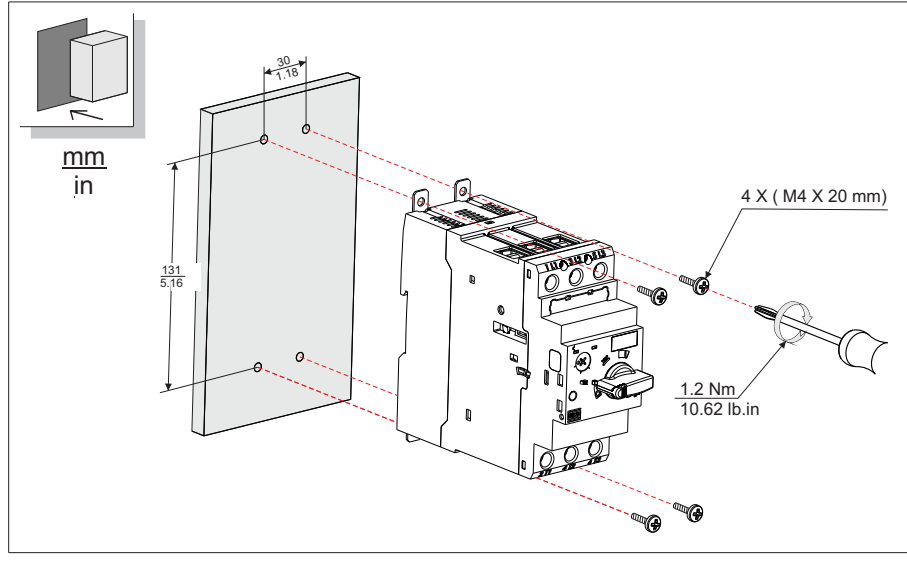



MPW80  
MPW80i  
WEG Automação  
www.weg.net

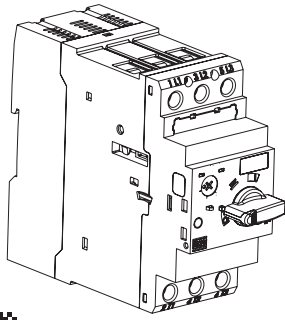

13126939  
10003308795.04

**1** **2** **3**

CLACK

! (Warning symbol)

$I_{max}$   $I_{min}$   $I_n$   $I_n$   $I_n$   $I_n$

max  $I_n$   $I_{min}$

-Não ajustar o dial fora dos limites da escala.  
 -Fora dos limites da escala, movimentar o dial somente no sentido horário.  
 - Do not set the dial outside the scale limits.  
 - Outside the scale limits, turn the dial only clockwise.  
 -No gire el dial fuera de los limites de ajuste.  
 -Fuera de los limites de ajuste, girar el dial solamente en el sentido horario.  
 -Den Anzeiger nicht außerhalb der Skalengrenzen einstellen.  
 -Außerhalb der Skalengrenzen den Anzeiger nur im Uhrzeigersinn drehen.

mm	in	A	B	C	
30	1.18	50	1.97	95	3.74

360°

ALLEN 4 mm  
6 N.m  
55 lb.in

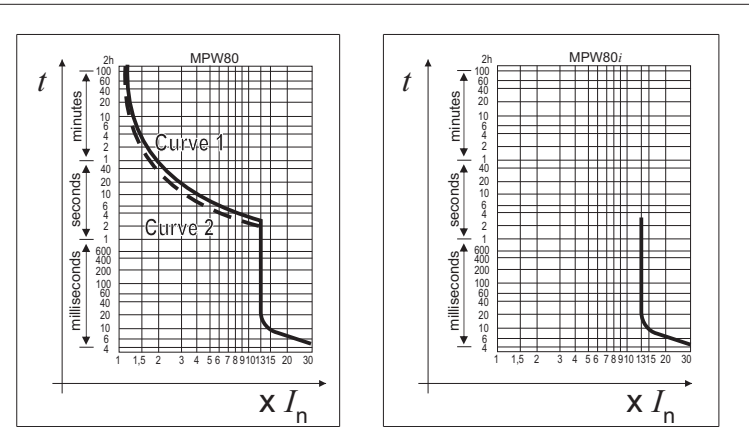

Curvas Médias / Average Curves / Curvas Medias / Mittlere Auslösekennlinien

Curve 1: Tripolar / 3 pole / Tripolar / Dreipolig

Curve 2: Bipolar com sensibilidade à falta de fase  
Bipolar with phase loss sensitivity  
Bipolar con sensibilidad a la caída de fase  
Zweipolig bei phasenausfall

Tempo de disparo em função do múltiplo da corrente ajustada a frio. A quente (aquecimento sob corrente nominal de serviço -  $I_n$ ) os tempos reduzem para aproximadamente 25%.

Tripping time as function of the current at cold condition. For warm condition (after submitted to the rated operational current -  $I_n$ ) the tripping times reduces to approximately 25%.

Tiempo de disparo es em funcion del múltiplo de la corriente de ajuste en el estado frio. En estado caliente (con corriente de servicio -  $I_n$ ) los tiempos de disparo quedan reducidos aproximadamente al 25%.

Auslösezeit aus kaltem Zustand. Bei betriebswarmen Geräten sinkt die Auslösezeit der Überlastauslöser auf ca. 25% der abgelesenen Wert.

15 mm 0.591 in.	mm <sup>2</sup> / AWG	mm <sup>2</sup> / AWG	A-B	
			(A) mm <sup>2</sup> / AWG	(B) mm <sup>2</sup> / AWG
	2,5...35 / 12...2	1...35 / 16...2	1...35 / 16...2	2,5...35 / 12...2
	2,5...35 / 12...2	1...35 / 16...2	1...35 / 16...2	2,5...35 / 12...2
	6...35 / 8...2	1,5...35 / 14...2	1,5...35 / 14...2	6...35 / 8...2

As características do disparo magnético são baseadas no maior valor de ajuste do MPW80 e na corrente nominal do MPW80i.

The Characteristics of the magnetic trip are based on the upper value of the setting range for MPW80 and the rated current for MPW80i.

Las características del disparo de corto-circuito son baseadas en el valor superior del rango de ajuste para el MPW80 y en la corriente nominal del MPW80i.

Die Kenndaten der magnetischen Auslösung sind bezogen auf den oberen Einstellwert beim MPW80 bzw. dem Bemessungsbetriebsstrom beim MPW80i.