

ATENÇÃO:
- Desconecte da rede elétrica antes de proceder qualquer trabalho neste equipamento.
- Somente profissionais qualificados podem efetuar a instalação e manutenção.
- Obedeça normas nacionais, estaduais, locais e instruções de operação.

WARNING
- Installation and maintenance to be performed by authorized personnel only.
- User is cautioned to observe all recommendations, warnings and cautions relating to safety of personnel and equipment as well as general and local health and safety laws, codes and procedures.

ATENCIÓN:
- Desconectar de la red eléctrica antes de hacer cualquier trabajo en este equipamiento.
- Recomendase instalación por profesional calificado.
- Respetar normas nacionales y locales.
- Producto destinado a utilización en instalaciones eléctricas de baja tensión.

WARNING
- Bevor irgend eine Arbeit am Gerät vorgenommen wird, muss sichergestellt sein, dass die Einheit stromlos und freigeschaltet ist.
- Sämtliche Arbeiten an der Einheit dürfen daher ausschließlich nur von Fachpersonal vorgenommen werden.
- Die jeweils geltenden nationalen, örtlichen und anlagenspezifischen Bestimmungen und Erfordernisse sind zu berücksichtigen.

NUWAGA:
- Odłączyć od zasilania przed przystąpieniem do jakichkolwiek prac przy tym urządzeniu.
- Tylko wykwalifikowany personel może przeprowadzać instalację oraz konserwację.
- Przestrzegać krajowych, stanowych, lokalnych i instrukcji obsługi.

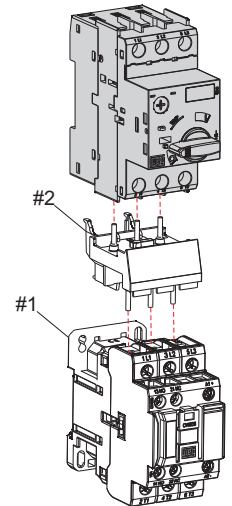
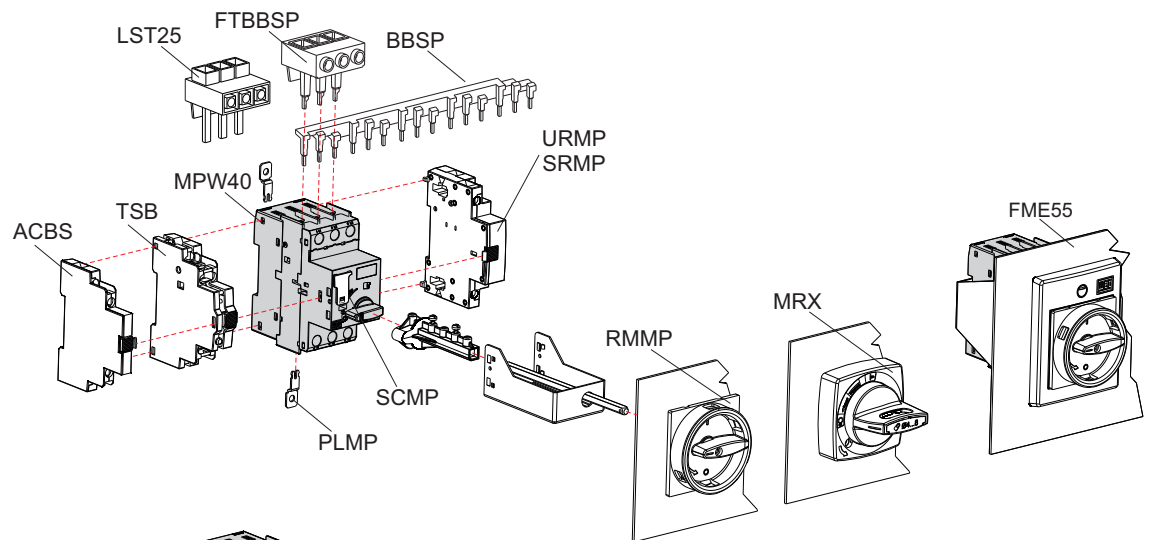

#1	AC (~/)/DC (—)	#2
CW07	AC (~/)	ECCMP-07
CWC07...16	AC (~/)	ECCMP-C0
CWC025	AC (~/)	ECCMP-C025
CWM9...25	AC (~/)	ECCMP-25
CWM32	AC (~/)	ECCMP-32
CWB9...38	AC (~/)	ECCMP-40B38
CWB9...38	DC (—)	ECCMP-40B38DC

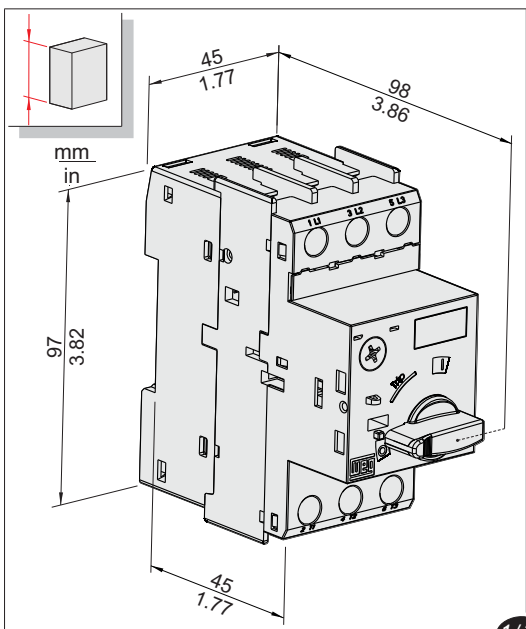
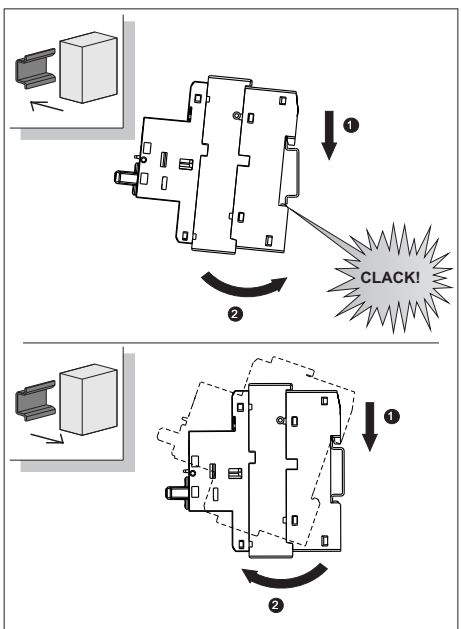
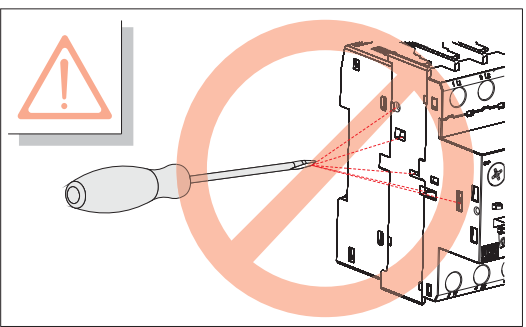
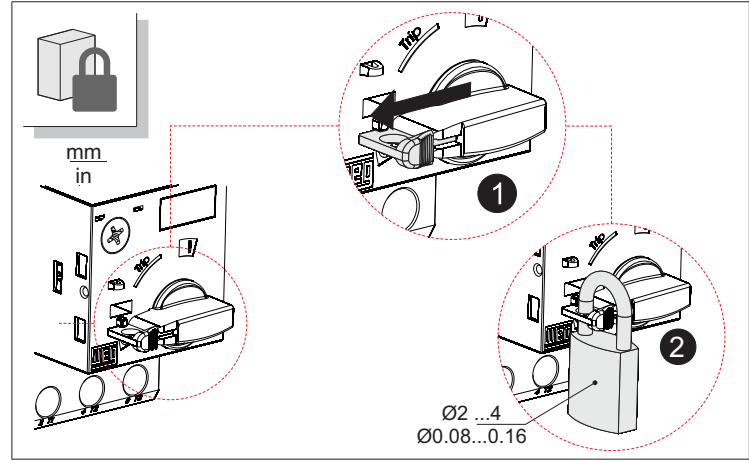
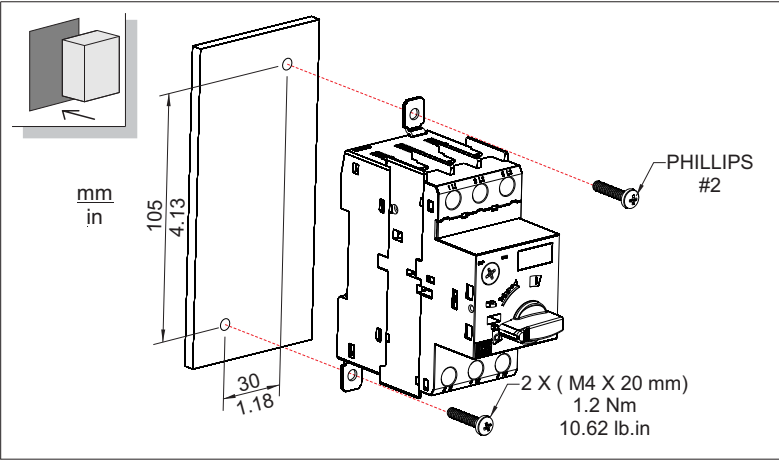
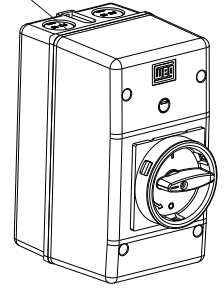
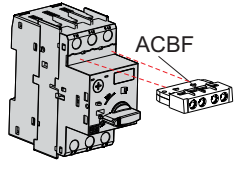

WEG IMPORTERS IN THE EUROPEAN UNION
AUSTRIA - WATT DRIVE ANTRIEBSTECHNIK GMBH - Wöllersdorfer Str. 68, 2753 Markt Piesting, Wiener, Austria; **BELGIUM** - WEG BENELUX S.A. - Rue de l'Industrie 30/D, 1400 Nivelles, Belgium; **FRANCE** - WEG FRANCE SAS - 13 Rue du Morellon, 38297 Saint Quentin Fallavier, France; **GERMANY** - WEG GERMANY GMBH - Geigerstraße 7, 50169 Industriegebiet Türnich 3, Kerpen, Germany; **ITALY** - WEG ITALIA S.R.L. - Via Viganò de Vizzi, 93/95, 20092 Cinisello Balsamo, Milano, Italy; **NETHERLANDS** - WEG NETHERLANDS - Hanzepoort 23C, 7575 DB Oldenzaal, Netherlands; **PORTUGAL** - WEG EURO-INDUSTRIA ELECTRICAS S.A. - R. Eng. Frederico Ulrich 605, 4471-908 Maia, Portugal; **SPAIN** - WEG IBERIA INDUSTRIAL S.L. - C/ Tierra de Barros, 5-7, 28823 Coslada, Madrid, Spain; **SCANDINAVIA** - WEG SCANDINAVIA AB - Box 27, 435 21, 43533 Mölnlycke, Sweden; **UNITED KINGDOM** - WEG (UK) LTD - Broad Ground Road, Redditch B988YP, Worcestershire, United Kingdom.
 Information valid for WEG Group Importers.



MPW40
MPW40i
MPW40t

WEG Automação
www.weg.net



12457747

10002252680.07

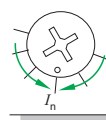
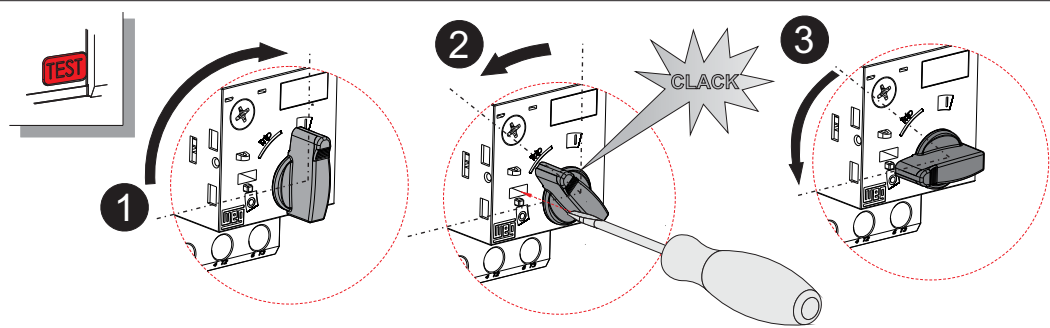
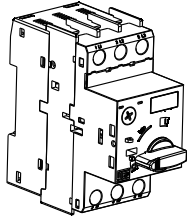

- Não ajustar o dial fora dos limites da escala.
- Fora dos limites da escala, movimentar o dial somente no sentido horário.
- Do not set the dial outside the scale limits.
- Outside the scale limits, turn the dial only clockwise.
- No gire el dial fuera de los límites de ajuste.
- Fuera de los límites de ajuste, girar el dial solamente en el sentido horario.
- Den Anzeiger nicht außerhalb der Skalengrenzen einstellen.
- Außerhalb der Skalengrenzen den Anzeiger nur im Uhrzeigersinn drehen.
- Nie ustawiaj pokrętkę poza granicami zakresu.
- Z granic skali przesunij pokrętkę tylko w prawo.

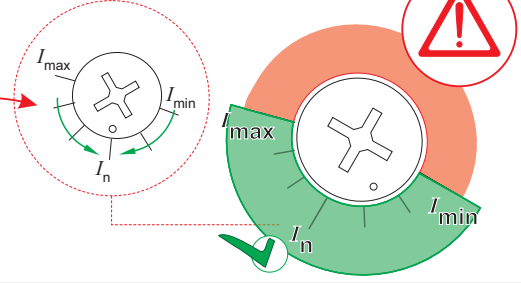
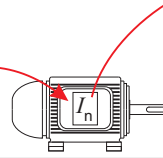
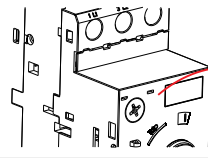

GARANTIA/WARRANTY/GARANTÍA/GEWÄHRLEISTUNG/GWARANCJA:

A WEG oferece garantia limitada contra defeitos de fabricação ou de materiais de seus produtos. Para mais informações acesse nosso site:

WEG provides a limited warranty for its products against defects in materials and workmanship. For more information access our site:

WEG ofrece garantía limitada contra defectos de fabricación o de materiales de sus productos. Para más informaciones acceda al WEB sitio:

WEG bietet eine beschränkte Gewährleistung für ihre Produkte gegen Herstellungs- und Materialfehler. Für weitere Informationen besuchen Sie bitte unsere Webseite:

WEG oferuje ograniczoną gwarancję na wady wykonania lub na materiały swoich produktów. Aby uzyskać więcej informacji, odwiedź naszą stronę internetową:

www.weg.net/warranty-automation

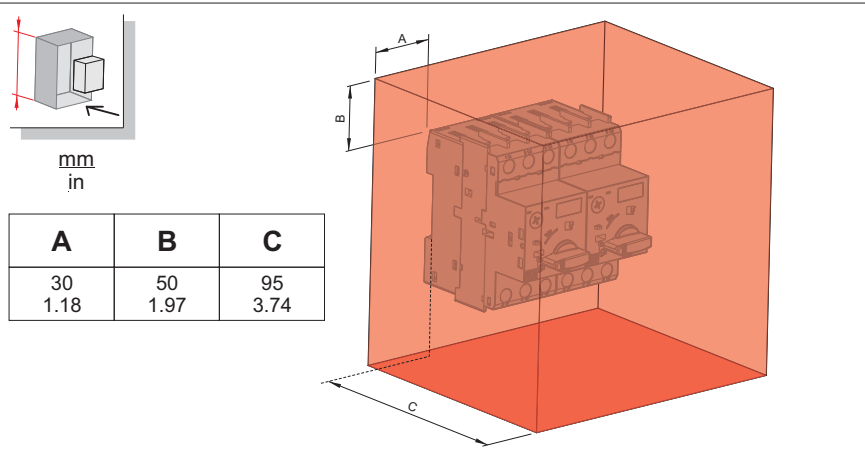

mm
in

A	B	C
30	50	95
1.18	1.97	3.74

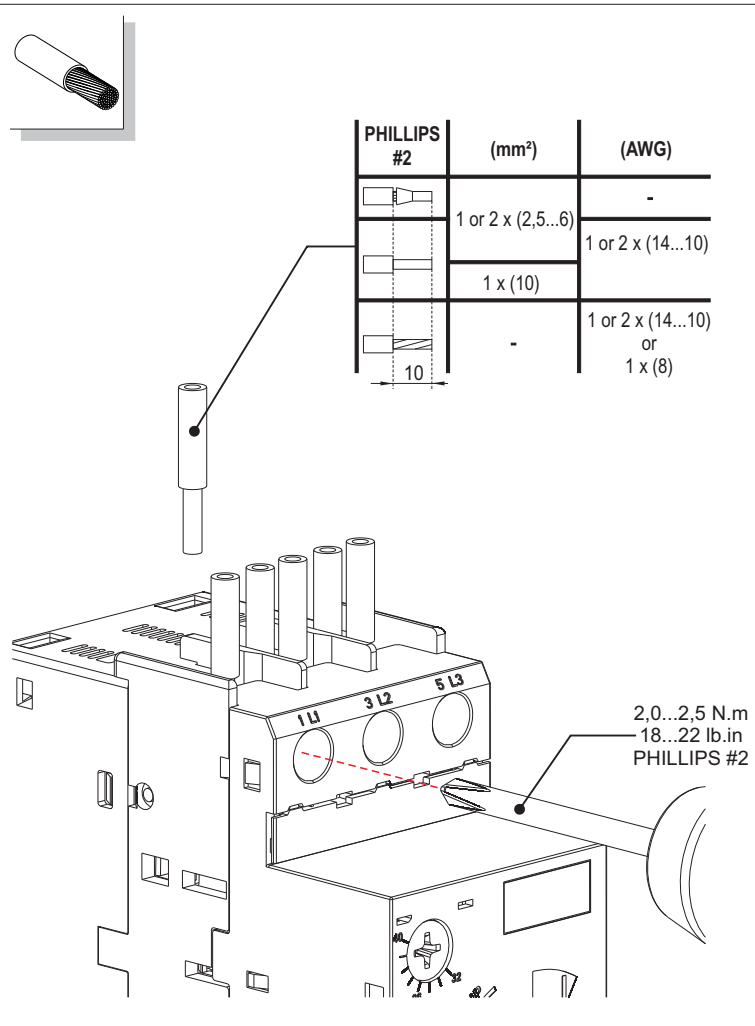
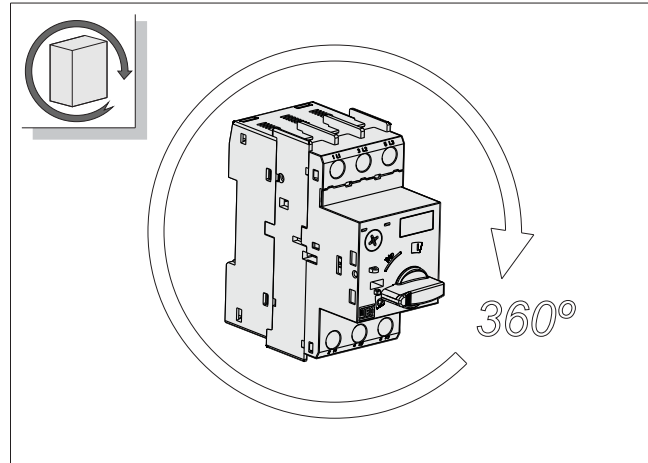

PHILLIPS #2	(mm ²)	(AWG)
	1 or 2 x (2.5...6)	-
	1 x (10)	1 or 2 x (14...10)
	-	1 or 2 x (14...10) or 1 x (8)

2,0...2,5 N.m
18...22 lb.in
PHILLIPS #2

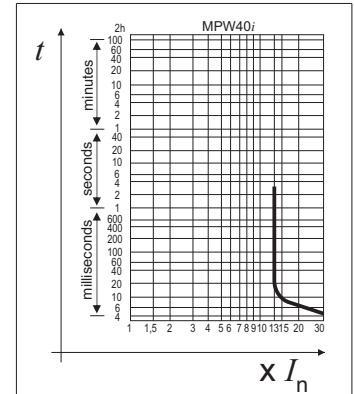
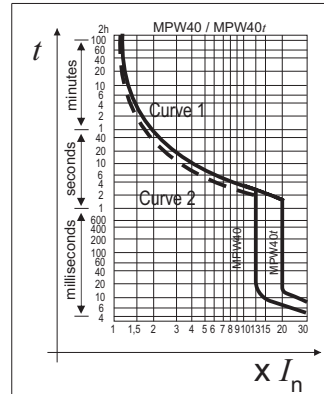

Curvas Médias / Average Curves / Curvas Medias / Mittlere Auslösekennlinien / Średnie krzywe

Curve 1: Tripolar / 3 pole / Tripólar / Dreipolig / Tripolarna Curve 2: Bipolar com sensibilidade à falta de fase
Bipolar with phase loss sensitivity
Bipolar con sensibilidad a la caída de fase
Dwubiegunowa bei phasenausfall
Dwubiegunowa z czułością na utratę fazy

Tempo de disparo em função do múltiplo da corrente ajustada a frio. A quente (aquecimento sob corrente nominal de serviço - I_n) os tempos reduzem para aproximadamente 25%.

Tripping time as function of the current at cold condition. For warm condition (after submitted to the rated operational current - I_n) the tripping times reduces to approximately 25%.

Tiempo de disparo es em función del múltiplo de la corriente de ajuste en el estado frío. En estado caliente (con corriente de servicio - I_n) los tiempos de disparo quedan reducidos aproximadamente al 25%.

Auslösezeit aus kaltem Zustand. Bei betriebswarmen Geräten sinkt die Auslösezeit der Überlastauslöser auf ca. 25% der abgelesenen Wert.

Czas wyzwalania w funkcji wielokrotnej wyzwalania prądu dostosowanego do zimna. Gorąco (podgrzanie pod prądem nominalnym - I) zmniejsza się do ok. 25%.

As características do disparo magnético são baseadas no maior valor de ajuste do MPW40 e na corrente nominal do MPW40i.

The Characteristics of the magnetic trip are based on the upper value of the setting range for MPW40 and the rated current for MPW40i.

Las características del disparo de corto-circuito son baseadas en el valor superior del rango de ajuste para el MPW40 y en la corriente nominal del MPW40i.

Die Kenndaten der magnetischen Auslösung sind bezogen auf den oberen Einstellwert beim MPW40 bzw. dem Bemessungsbetriebsstrom beim MPW40i.

Charakterystyki wyzwalania magnetycznego oparte są na najwyższej wartości zadanej MPW40 i prądzie zmianowym MPW40i.