

SSP Safety System Products GmbH & Co. KG  
Zeppelinweg 4  
D-78549 Spaichingen  
www.safety-products.de

Diese Betriebsanleitung ist eine Originalbetriebsanleitung. Alle Rechte, Irrtümer und Änderungen vorbehalten. 1001324  
Version 1.0  
Optionale Funktionen werden Ihnen ergänzend zu dieser Betriebsanleitung entsprechend der Ausstattung Ihres Gerätes in Form von Beiblättern zur Verfügung gestellt. März 2021

DE **Betriebsanleitung** ..... Seite 1 bis 6  
EN **Operating manual** ..... page 7 to 12

Inhaltsverzeichnis

**1 Information zu diesem Dokument** ..... **2**  
1.1 Funktion ..... 2  
1.2 Sicherheitshinweis für autorisiertes Fachpersonal ..... 2  
1.3 Symbolik ..... 2  
1.4 Verwendungsbereich ..... 2  
1.5 Sicherheitshinweise ..... 2  
1.6 Vorhersehbarer Fehlgebrauch ..... 2  
1.7 Haftungsausschluss ..... 2  
**2 Produktbeschreibung** ..... **2**  
2.1 Bestimmungsgemäße Verwendung ..... 2  
2.2 Ausführungen ..... 2  
2.3 Technische Daten ..... 2  
**3 Montage** ..... **3**  
3.1 Abmessungen ..... 3  
3.2 Allgemeine Montagehinweise ..... 3  
3.3 Anfahrtrichtungen und Ausrichtung ..... 4  
3.4 Montage der Ankerplatten HOLDX RL-A1/A2 ..... 5  
3.5 Montage der Ankerplatten HOLDX RS-A1/A2 ..... 5  
**4 EG-Konformitätserklärung** ..... **6**



**HOLDX RS-A1, HOLDX RS-A2**  
**HOLDX RL-A1, HOLDX RL-A2**  
Ankerplatte mit RFID Tag



**Information**

Detaillierte Hinweise sind den Betriebsanleitungen zu den jeweiligen Prozess-  
zuhaltungen HOLDX RS1/2 oder HOLDX RL1/2 zu entnehmen. Diese können  
Sie auf der SSP-Webseite finden: [www.safety-products.de](http://www.safety-products.de)

## 1. Information zu diesem Dokument

### 1.1 Funktion

Die vorliegende Betriebsanleitung liefert die erforderlichen Informationen für die Montage, die Installation und den sicheren Betrieb der Ankerplatte. Die Betriebsanleitung ist für die Lebensdauer des Gerätes stets in einem leserlichen Zustand und zugänglich aufzubewahren und vor Gebrauch sorgfältig zu lesen. Die Betriebsanleitung ist an jeden nachfolgenden Besitzer und Benutzer des Gerätes weiterzugeben. Sie ist bei jeder vom Hersteller erhaltenen Ergänzung zu aktualisieren.

### 1.2 Sicherheitshinweis für autorisiertes Fachpersonal

Die in dieser Betriebsanleitung, beschriebenen Handabungen sind nur durch ausgebildetes und vom Anlagenbetreiber autorisiertes Fachpersonal auszuführen. Lesen und verstehen Sie die Betriebsanleitung bevor Sie die HOLDX RS/RL-A1/A2 Ankerplatten in Betrieb nehmen. Machen Sie sich mit den geltenden Vorschriften über Arbeitssicherheit und Unfallverhütung vertraut. Für den Einbau und die Installation sowie regelmäßige technische Überprüfungen gelten die nationalen Rechtsvorschriften.

### 1.3 Symbolik

#### Vorsicht



Bei Nichtbeachten der Warnhinweise können Störungen oder Fehlfunktionen die Folge sein, des Weiteren können Personen und/oder Maschinen zu Schaden kommen.



#### Information

Hilfreiche Zusatzinformationen

### 1.4 Verwendungsbereich

Das hier beschriebene Produkt wurde entwickelt, um als Teil einer Gesamtanlage oder Maschine sicherheitsrelevante Anwendungen in der Prozess- und Automatisierungstechnik zu übernehmen. Es liegt im Verantwortungsbereich des Herstellers einer Anlage oder Maschine, die korrekte Gesamtfunktion sicherzustellen.

Die Ankerplatte darf ausschließlich entsprechend den folgenden Ausführungen oder für durch den Hersteller zugelassene Anwendungen eingesetzt werden. Detaillierte Angaben zum Einsatzbereich finden Sie unter Punkt 2 – Produktbeschreibung.

### 1.5 Sicherheitshinweise

Die Sicherheitshinweise der Betriebsanleitung, gekennzeichnet durch oben stehendes Symbol für Vorsicht bzw. Warnung, sowie landesspezifische Installations-, Sicherheits- und Unfallverhütungsvorschriften sind zu beachten. Weitere technische Informationen entnehmen Sie bitte den SSP-Datenblättern im Internet unter [www.safety-products.de](http://www.safety-products.de). Änderungen, die dem technischen Fortschritt dienen, sind vorbehalten.

### 1.6 Vorhersehbarer Fehlgebrauch

Im Falle nicht sachgerechter oder nicht bestimmungsgemäßer Verwendung oder Manipulation können durch den Einsatz der Ankerplatten Gefahren für Personen oder Schäden an Maschinen- bzw. Anlagenteilen nicht ausgeschlossen werden. Bitte beachten Sie auch die diesbezüglichen Hinweise der Norm EN ISO 14119. Ersatz- oder Zubehörteile, die vom Hersteller nicht ausdrücklich freigegeben sind, dürfen nicht mit der HOLDX RS-A1/A2 oder HOLDX RL-A1/A2 verwendet werden.

### 1.7 Haftungsausschluss

Für Schäden und Betriebsstörungen, die durch Montagefehler oder Nichtbeachtung dieser Betriebsanleitung entstehen, wird keine Haftung übernommen. Für Schäden, die aus der Verwendung von nicht durch den Hersteller freigegebenen Ersatz- oder Zubehörteilen resultieren, ist jede weitere Haftung des Herstellers ausgeschlossen. Alle Arten von eigenmächtigen Reparaturen, Umbauten und Veränderungen sind aus Sicherheitsgründen nicht gestattet und schließen eine Haftung des Herstellers für daraus resultierende Schäden aus.

## 2. Produktbeschreibung

### 2.1 Bestimmungsgemäße Verwendung

Die Ankerplatten HOLDX RS-A1/A2 oder HOLDX RL-A1/A2 sind ausschließlich für die Verwendung mit den Prozesszuhaltung HOLDX RS1/2 (kurze Bauform) oder HOLDX RL1/2 (lange Bauform) vorgesehen.

### 2.2 Ausführungen

Diese Betriebsanleitung ist gültig für folgende Ausführungen:

#### Typenschlüssel HOLDX R ① - A ②

① Bauform

S	kurze Bauform
L	lange Bauform

② Rasterung

1	feste Rasterung 50 N	(dauerhafte Zuhaltung mit Permanentmagnet)
2	ohne feste Rasterung	(ohne Permanentmagnet)

#### Beispiel:

HOLDX RS-A1	Ankerplatte für HOLDX RS1/2 (kurze Bauform) mit fester Rasterung 50 N (dauerhafte Zuhaltung mit Permanentmagnet)
HOLDX RL-A2	Ankerplatte für HOLDX RL1/2 (lange Bauform) ohne feste Rasterung (ohne Permanentmagnet)

### 2.3 Technische Daten

#### Umgebungsbedingungen

Betriebstemperatur min./max.	-25 ... + 55°C
Lagertemperatur min./max.	-25 ... + 70°C
Verschmutzungsgrad	2
Schutzart	IP 67

#### Mechanische Daten

Permanente Rastkraft	50 N
Smarte Rastkraft (einstellbar mit HOLDX Manager)	0 / 30 N / 50 N

#### Abmessungen

Ankerplatte RS-A1/A2	
Breite	45 (35) mm
Länge	108,5 mm
Höhe	17,5 mm
Gewicht	125 g

#### Ankerplatte RL-A1/A2

Breite	34 mm
Länge	214,4 mm
Höhe	20,1 mm
Gewicht	475 g

Drehmoment (Montageschraube) Ankerplatte	6Nm
Befestigung	Verschraubung mit Linsenkopfschrauben M6 Torx mit Pin (versenkt)
Festigkeitsklasse	mind. A2/70 (Streckgrenze > 450N/mm <sup>2</sup> und Zugfestigkeit > 700N/mm <sup>2</sup> Fixierung mit mittelfester Schraubensicherung, z.B. Loctite 243 Gehäusewerkstoffe Ankerplatte RS-A1/A2 PBT GF30, PA GF 46, S235 vernickelt, Poron PBT GF30, S235 vernickelt
Schockfestigkeit	30 g / 11 ms
Schwingungsfestigkeit	10 bis 150 Hz, 1 g, 55 Hz 3 x 30 min

## 3. Montage

### 3.1 Abmessungen



Abb. 1: HOLDX RS-A1/A2



Abb. 2: HOLDX RL-A1/A2

### 3.2 Allgemeine Montagehinweise

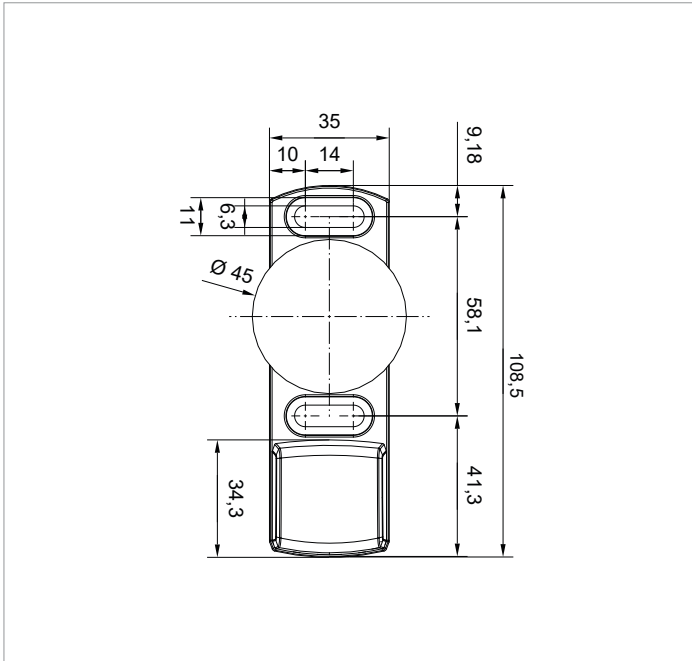
Im Falle nicht sachgerechter oder nicht bestimmungsgemäßer Verwendung oder Manipulation können durch den Einsatz der Ankerplatten Gefahren für Personen oder Schäden an Maschinen- bzw. Anlagenteilen nicht ausgeschlossen werden

Bei der Montage sind die Anforderungen der Norm EN ISO14119 zu berücksichtigen.

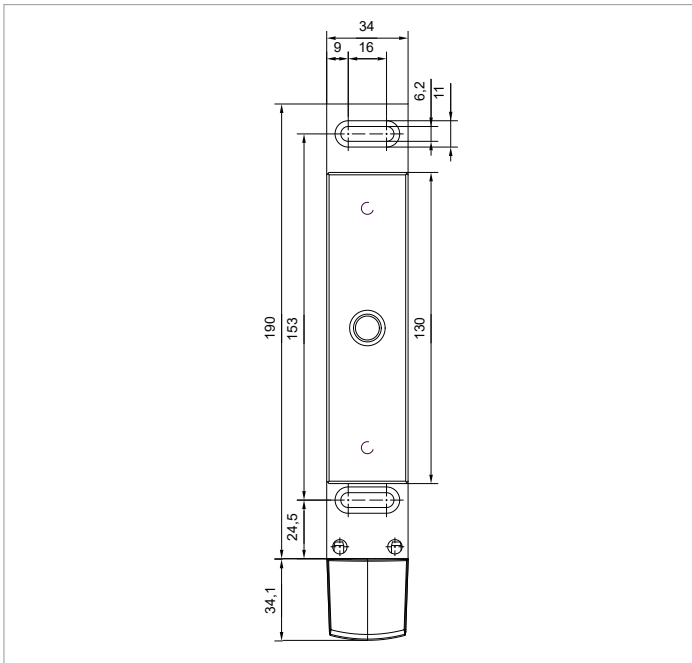

#### Vorsichtsmaßnahmen bei der Montage

Befolgen Sie die nachstehenden Anweisungen, um Verletzungen von Personen oder Schäden am Gerät zu vermeiden.

Die Ankerplatte ist durch geeignete Maßnahmen (Verwendung von Einwegschraben, Verkleben, Aufbohren von Schraubenköpfen, Verstiften) an der Schutzeinrichtung unlösbar zu befestigen und gegen Verschieben zu sichern. Um eine systembedingte Beeinflussung und eine Reduzierung der Schaltabstände zu vermeiden, sind Schrauben aus nicht ferromagnetischem Material zu verwenden.

Bitte folgende Hinweise beachten:

- Metallteile in der Nähe der Ankerplatte können den Schaltabstand verändern
- Metallspäne fernhalten

Als zu verwendeten Schrauben werden Linsenkopfschrauben Torx mit versenktem Pin (Sicherheitsschrauben) der Festigkeitsklasse A2/70 empfohlen. Diese müssen mit 6 Nm festgezogen werden. Die Schrauben müssen mit mittelfester Schraubensicherung, wie z.B. Loctite 243, gegen lösen gesichert werden. Die Montagelage ist beliebig.

Die Ankerplatte darf nur auf ebenen Flächen montiert werden.

## 3.3 Anfahrtsrichtungen und Ausrichtung



Abb. 3: HOLDX RS1/2 mit Ankerplatte RS-A1/A2



Abb. 4: HOLDX RL1/2 mit Ankerplatte RL-A1/A2

## 3.4 Montage der Ankerplatten HOLDX RL-A1/A2

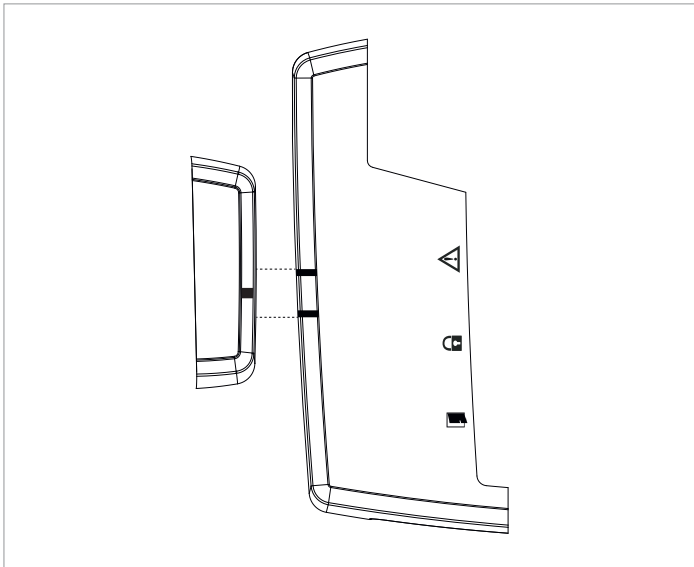
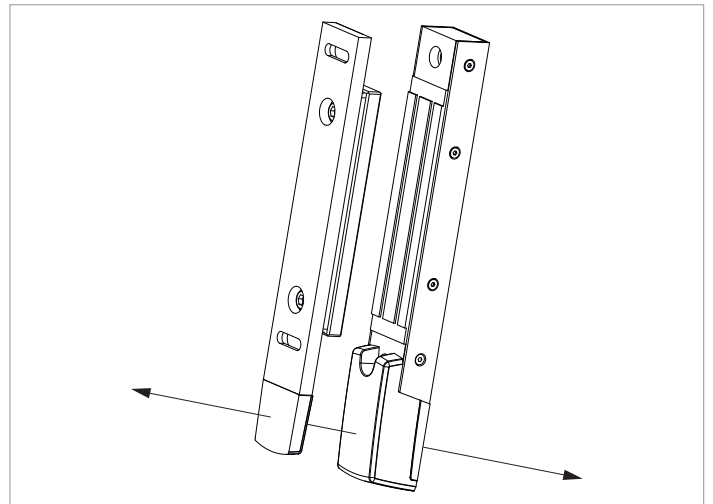
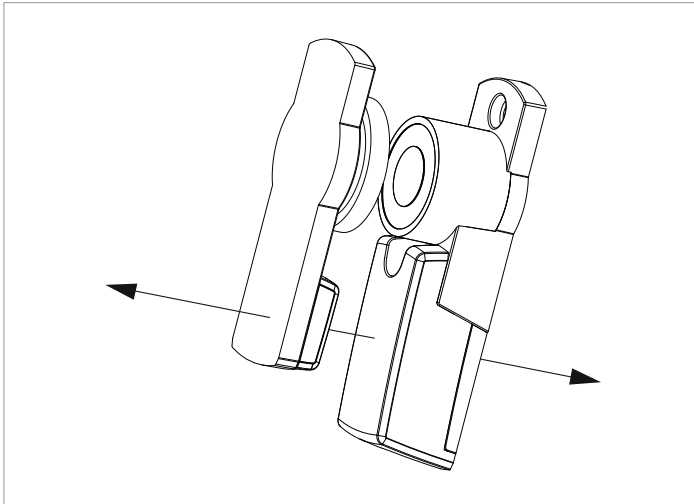

Abb. 5: Montage an Drehflügeltüren: Ankerplatte an Montageplatte anbringen und Schrauben M6 x 8 mm Torx festziehen.

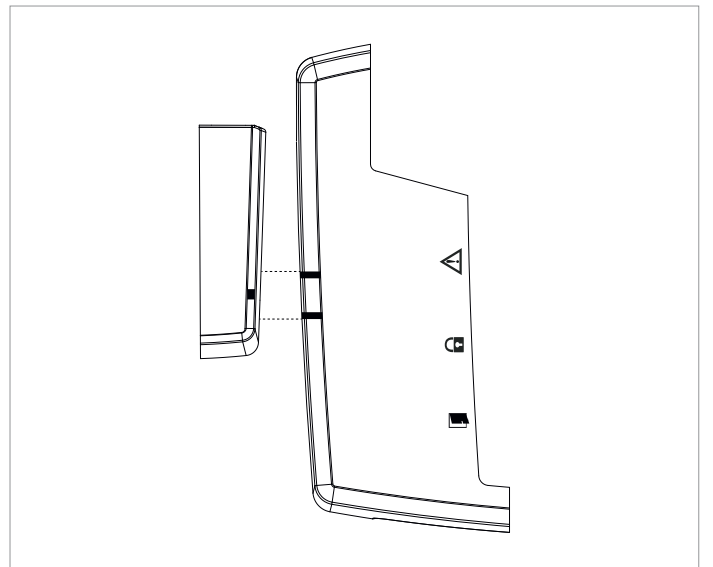

Abb. 6: Montageplatte mit Ankerplatte am Profil anbringen und zur Prozesszuhaltung ausrichten. Schrauben M8 x 12 mm Torx festziehen.

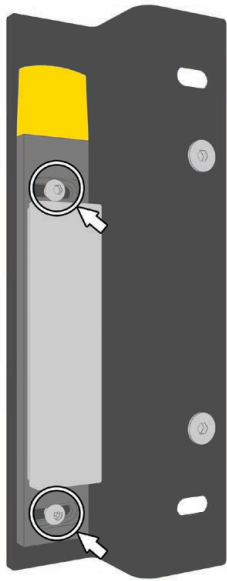

Abb. 7: Montage an Schiebetüren: Ankerplatte am Profil der Schiebetüre anbringen und zur Prozesszuhaltung ausrichten. Schrauben M6 x 10 mm Torx festziehen.

## 3.5 Montage der Ankerplatten HOLDX RS-A1/A2

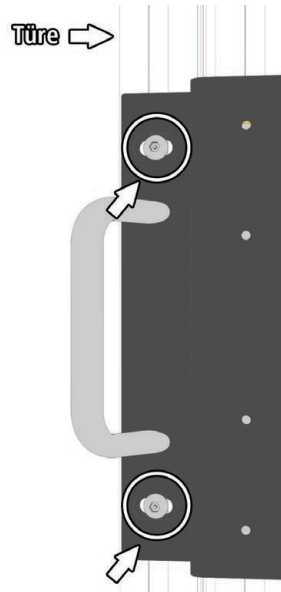

Abb. 8: Montage an Drehflügeltüren: Ankerplatte an Montageplatte anbringen und Schrauben M6 x 8 mm Torx festziehen.

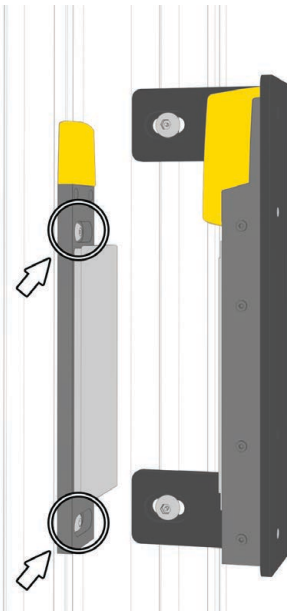

Abb. 9: Montageplatte mit Ankerplatte am Profil anbringen und zur Prozesszuhaltung ausrichten. Schrauben M8 x 12 mm Torx festziehen.

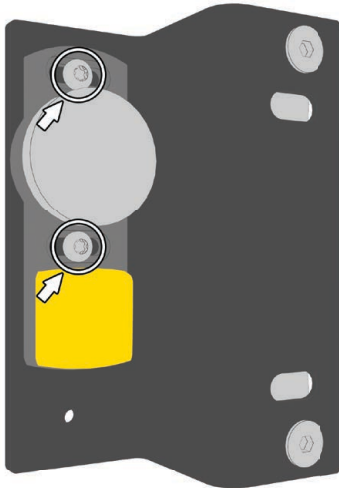

Abb. 10: Montage an Schiebetüren: Ankerplatte am Profil der Schiebetüre anbringen und zur Prozesszuhaltung ausrichten. Schrauben M6 x 10 mm Torx festziehen.

Alle verwendeten Schrauben sind Linsenkopfschrauben Torx mit versenktem Pin (Sicherheitsschrauben) der Festigkeitsklasse A2/70 und werden mit 6 Nm festgezogen. Lösungssicherung mit mittelfester Schraubensicherung, wie z.B. Loctite 243.

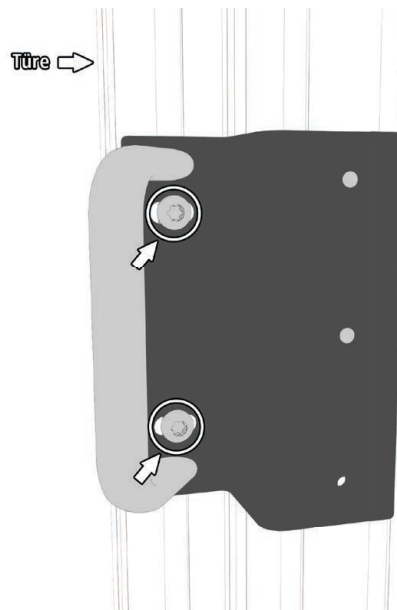
## 4. EG-Konformitätserklärung

### EG-Konformitätserklärung

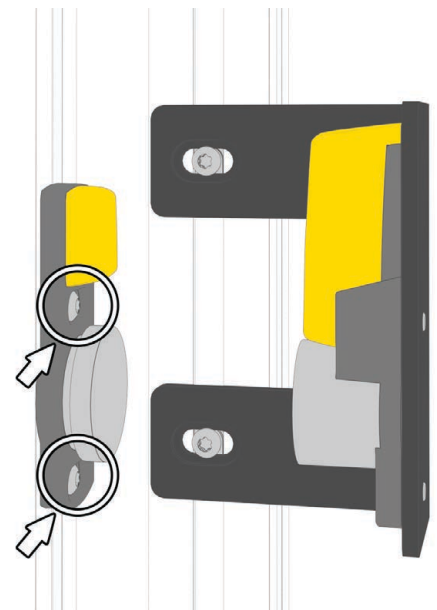
SSP Safety System Products GmbH & Co. KG  
Zeppelinweg 4  
78549 Spaichingen  
Deutschland  
www.safety-products.de

Hiermit erklären wir, dass die nachfolgend aufgeführten Bauteile aufgrund der Konzipierung und Bauart den Anforderungen der unten angeführten Europäischen Richtlinien entsprechen.

Bezeichnung des Bauteils

HOLDX RS2

Beschreibung

Magnetische Prozesszuhaltung

Die bezeichneten Produkte erfüllen die Anforderungen der Richtlinien

2006/42/EG - Maschinenrichtlinie  
2014/53/EU - RED-Richtlinie  
2014/30/EU – EMV  
2014/65/EU - RoHS

Angewandte Normen

EN ISO 13849-1: 2015                      EN 60947-5-3:2013  
EN IEC 62061: 2015                      EN 300 330 V2.1.1  
EN ISO 14119: 2013                      EN 55011: 2009/A1:2010  
EN 61326-3-1: 2008

Bevollmächtigter für die Zusammenstellung der technischen Unterlagen

Wolfgang Engelhart  
Zeppelinweg 4  
78549 Spaichingen

Ort und Datum der Ausstellung

Spaichingen, 01. August 2020



Rechtsverbindliche Unterschrift  
**Johann Aulila**  
Geschäftsführer

**Wolfgang Engelhart**  
Stellvertretender Geschäftsführer



#### Hinweis

Die unterzeichnete EG-Konformitätserklärung finden Sie auf der SSP-Webseite:  
[www.safety-products.de](http://www.safety-products.de)

#### SSP Safety System Products GmbH & Co. KG

Zeppelinweg 4  
78549 Spaichingen  
+49 7424 98 049-0  
info@ssp.de.com  
www.safety-products.de



SSP Safety System Products GmbH & Co. KG  
Zeppelinweg 4  
D-78549 Spaichingen  
www.safety-products.de

This operating manual is a translation of the original operating manual. All rights, errors and changes reserved.

Depending on equipment of your device, description of optional functions in the form of additional sheets will be provided as a complement to this operating manual.

1001324  
Version 1.0  
March 2021



**HOLDX RS-A1, HOLDX RS-A2**  
**HOLDX RL-A1, HOLDX RL-A2**  
Anchor plate with RFID tag



DE	<b>Betriebsanleitung</b> .....	Seite 1 bis 6
EN	<b>Operating manual</b> .....	Page 7 to 12

Table of Contents

<b>1</b>	<b>Information about this document</b> .....	<b>8</b>
1.1	Function .....	8
1.2	Safety instruction for the authorized skilled personnel.....	8
1.3	Symbols .....	8
1.4	Scope of application .....	8
1.5	Safety Instructions .....	8
1.6	Foreseeable Misuse .....	8
1.7	Liability Disclaimer .....	8
<b>2</b>	<b>Product Description</b> .....	<b>8</b>
2.1	Intended use .....	8
2.2	Design types .....	8
2.3	Technical data .....	8
<b>3</b>	<b>Installation</b> .....	<b>9</b>
3.1	Dimensions .....	9
3.2	General installations notes .....	9
3.3	Directions and alignment .....	10
3.4	Mounting the HOLDX RL-A1/A2 anchor plates .....	11
3.5	Mounting the HOLDX RS-A1/A2 anchor plates .....	11
<b>4</b>	<b>EC Declaration of Conformity</b> .....	<b>12</b>



**Information**

Detailed information for the respective HOLDX RS1/2 or HOLDX RL1/2 process locks can be found in the operating manuals. These information can be found on the SSP website: [www.safety-products.de](http://www.safety-products.de)

## 1. Information about this document

### 1.1 Function

This operating manual provides all necessary information for the assembly, installation and safe operation of the anchor plate. The operating manual must always be readable and available during the operating life of the device. Read the operating manual carefully before using the device. Always hand this operating manual over to future owners and users of the device. Add any supplement received from the manufacturer to the operating manual.

### 1.2 Safety instruction for the authorized skilled personnel.

The tasks described in this operating manual may only be carried out by trained skilled personnel authorized by the plant owner. You must read and understand the operating manual before starting the HOLDX RS/RL-A1/A2 anchor plate. Familiarize yourself with the applicable rules and regulations relating to industrial safety and accident prevention. The national legislation applies to the assembly, installation and regular technical inspections.

### 1.3 Symbols

#### Caution



If the warnings are not observed, faults or malfunctions as well as injury to persons and/or damage of the machines can occur.



#### Information

Helpful additional information

### 1.4 Scope of application

The product described herein has been developed to be a part of an overall system or machine for safety-related application in process and automation technology. The manufacturer of the plant or machine is responsible for ensuring the correct overall function of the system.

The anchor plate may only be used in accordance with the following versions or for applications approved by the manufacturer. For detailed information on the application area: see Section 2 – Product description.

### 1.5 Safety Instructions

Observe the safety instructions in the operating manual, which are identified by above symbol for caution or warning. Follow national installation, safety and accident prevention regulations. For additional technical information refer to SSP data sheets or visit our website at [www.safety-products.de](http://www.safety-products.de). We reserve the right to make technical modifications for reasons of improvement.

### 1.6 Foreseeable Misuse

Danger to persons or damages to parts of machines or installations can arise as a result of inappropriate or incorrect use or manipulation of the anchor plate. Please observe the related information in the standard EN ISO 14119. It is prohibited to use with HOLDX RS-A1/A2 or HOLDX RL-A1/A2 spare parts or accessories, which have not been expressly approved by the manufacturer.

### 1.7 Liability Disclaimer

We accept no liability for damages or operational malfunctions resulting from improper installation or failure to comply with this operating manual. No other liability is accepted by the manufacturer for damages resulting from use of spare parts or accessories, which have not been approved by the manufacturer. Any unauthorized repairs, reconstructions and modifications are not permitted for safety reasons and rule out liability of the manufacturer for resulting damages.

## 2. Product Description

### 2.1 Intended use

The HOLDX RS-A1/A2 or HOLDX RL-A1/A2 anchor plates are intended exclusively for use with the process locks HOLDX RS1/2 (short design) or HOLDX RL1/2 (long design).

### 2.2 Design types

This operating manual is valid for the following design types:

#### Type code HOLDX R - A

##### Design

S short design

L long design

##### Grid

1 fixed grid 50 N (permanent process lock with permanent magnet)

2 without fixed grid (without permanent magnet)

#### Example:

HOLDX RS-A1 Anchor plate for HOLDX RS1/2 (short design)

with fixed grid 50 N (permanent process lock with permanent magnet)

HOLDX RL-A2 Anchor plate for HOLDX RL1/2 (long design)

without fixed grid (without permanent magnet)

### 2.3 Technical data

#### Ambient conditions

Operating temperature min./max.	-25 ... + 55°C
Storage temperature min./max.	-25 ... + 70°C
Degree of contamination	2
Protection class	IP67

#### Mechanical data

Permanent latching force	50 N
Smart latching force (adjustable with HOLDX Manager)	0 / 30 N / 50 N

#### Dimensions

Anchor plate RS-A1/A2	
Width	45 (35) mm
Length	108.5 mm
Height	17.5 mm
Weight	125 kg

#### Anchor plate RL-A1/A2

Width	34 mm
Length	214.4 mm
Height	20.1 mm
Weight	475 kg

Torque (mounting screw) anchor plate	6 Nm
Fastening	screwed connection with pan-head screws M6 Torx with pin (countersunk)
Strength class	min. A2/70 (yield strength > 450N/mm <sup>2</sup> and tensile strength > 700N/mm <sup>2</sup> fixing with medium-strength threadlocker, e.g. Loctite 243 Anchor plate housing materials RS-A1/A2
A2	PBT GF30, PA GF 46, S235 nickel-plated, Poron
Anchor plate housing materials RL-A1/A2	PBT GF30, S235 nickel-plated
Shock resistance	30 g / 11 ms
Vibration resistance	10 to 150 Hz, 1 g, 55 Hz 3 x 30 min



## 3. Installation

### 3.1 Dimensions

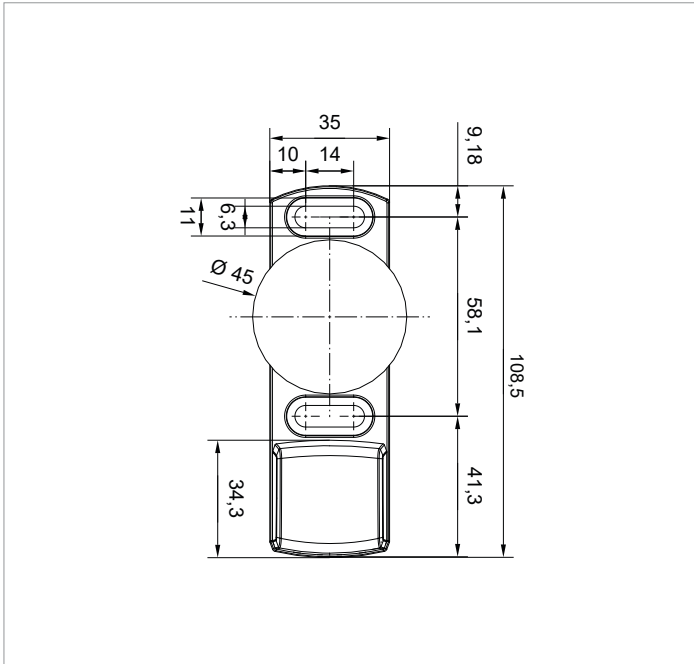

Fig. 1: HOLDX RS-A1/A2

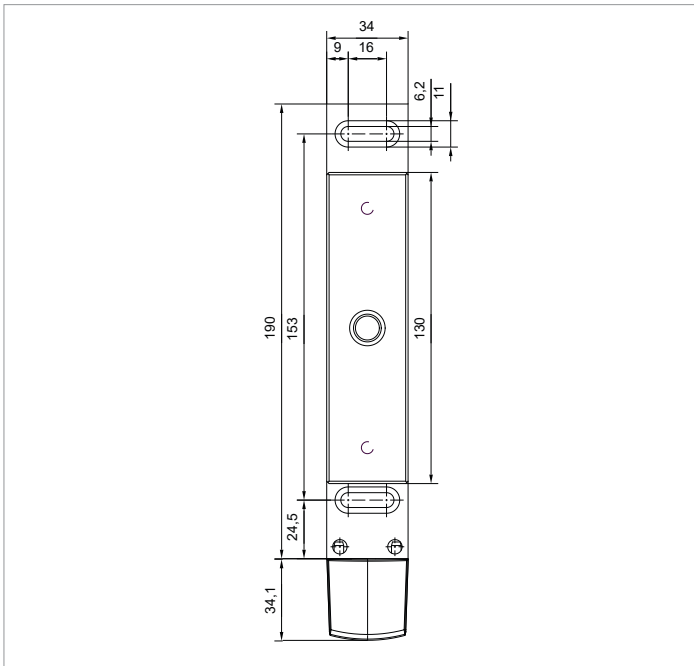

Fig. 2: HOLDX RL-A1/A2

### 3.2 General installations notes

Danger to persons or damages to parts of machines or installations can arise as a result of inappropriate or incorrect use or manipulation of the anchor plate.

The requirements of the standard EN ISO 14119 must be taken into account during installation.



#### Precautions during installation

Observe the following instructions to prevent injuries of persons or damages to the device.

The anchor plate must be permanently installed to the protective device by suitable measures (use of one-way screws, gluing, drilling of screw heads, pinning) and secured against displacement. To avoid system-related interference and a reduction in the switching intervals, screws made of non-ferromagnetic material must be used.

Please observe the following instructions:

- Metal parts near the anchor plate can change the operating distance
- Keep metal chips away

Torx pan-head screws with countersunk pin (safety screws) of an A2/70 strength class are recommended. These must be tightened to 6 Nm. The screws must be secured against loosening with medium-strength threadlocker, such as Loctite 243. The mounting position is arbitrary.

The anchor plate may only be mounted on flat surfaces.

## 3.3 Directions and alignment

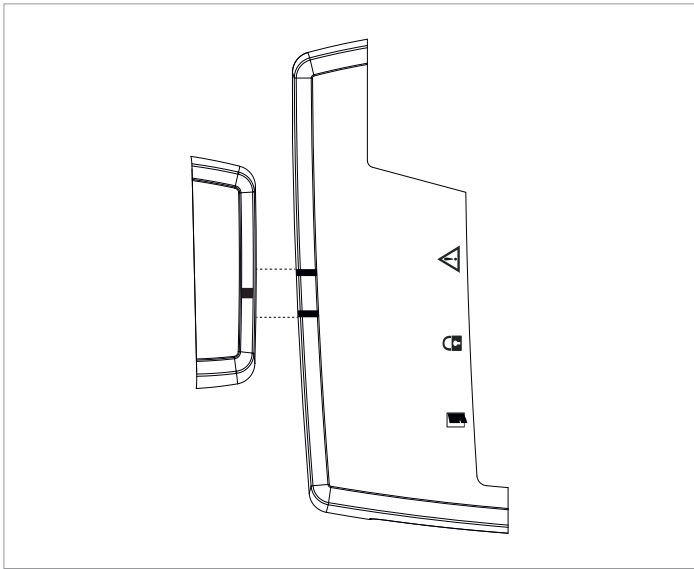
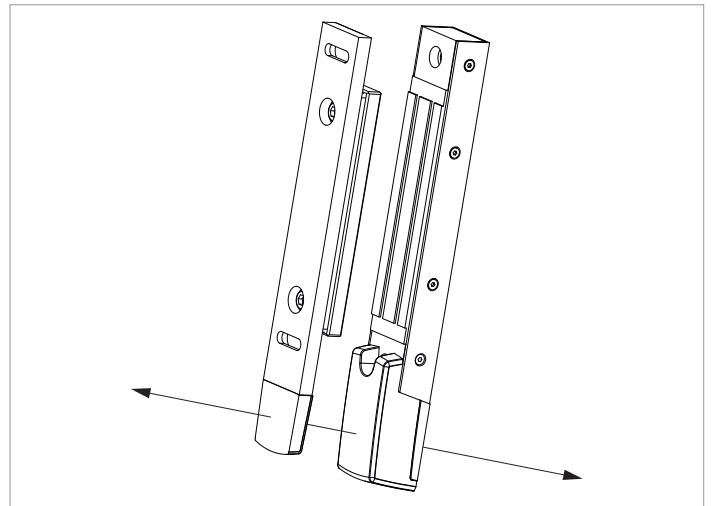
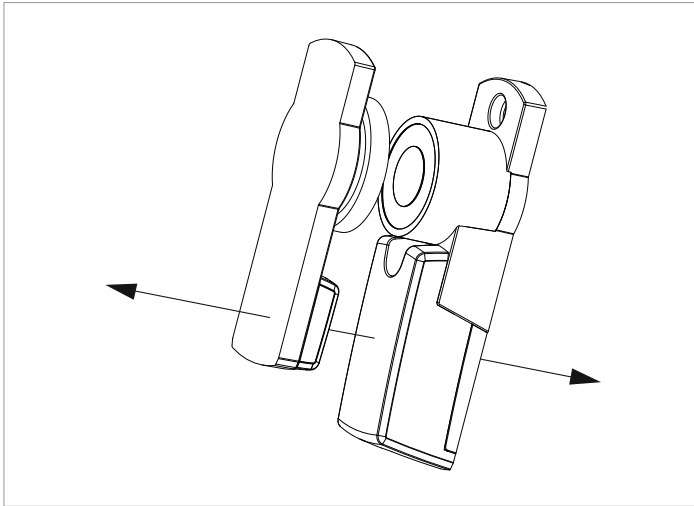

Fig.3: HOLDX RS1/2 with anchor plate RS-A1/A2

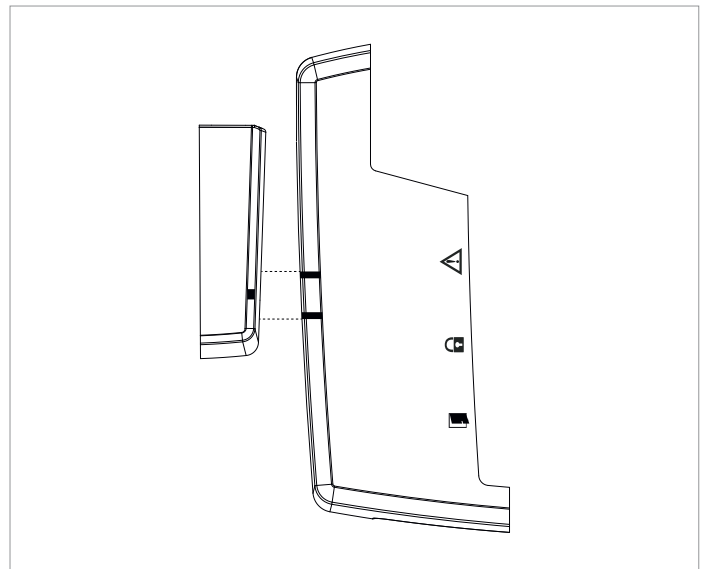

Fig.4: HOLDX RL1/2 with anchor plate RL-A1/A2

## 3.4 Mounting the HOLDX RL-A1/A2 anchor plates

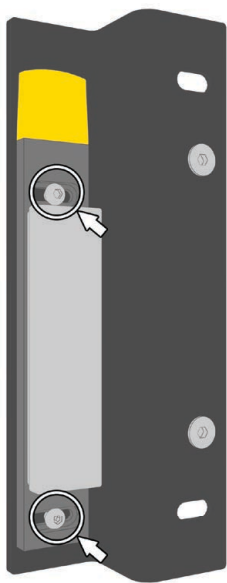

Fig. 5: Installation on swing doors: Attach the anchor plate to the mounting plate and tighten the Torx screws M6 x 8 mm.

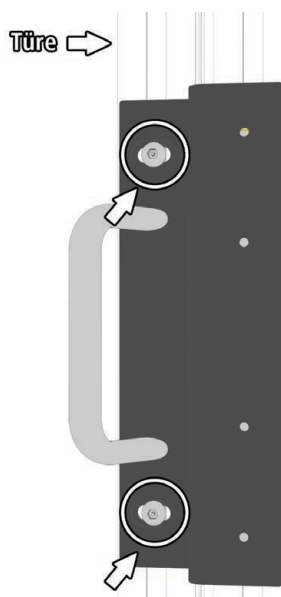

Fig. 6: Attach the mounting plate with the anchor plate to the profile and align with the process lock. Tighten the Torx screws M8 x 12 mm.

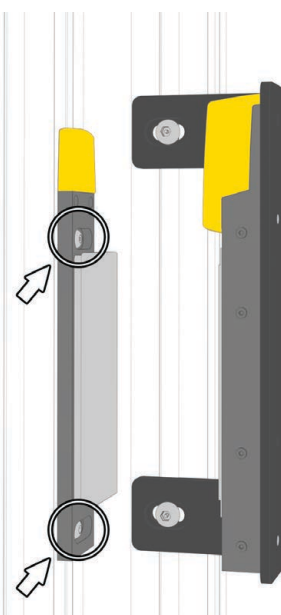

Fig. 7: Installation on sliding doors: Attach the anchor plate to the profile of the sliding door and align it with the process lock. Tighten the Torx screws M6 x 10 mm.

## 3.5 Mounting the HOLDX RS-A1/A2 anchor plates

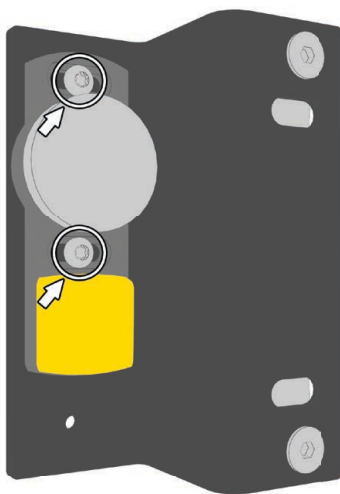

Fig. 8: Installation on swing doors: Attach the anchor plate to the mounting plate and tighten the Torx screws M6 x 8 mm.

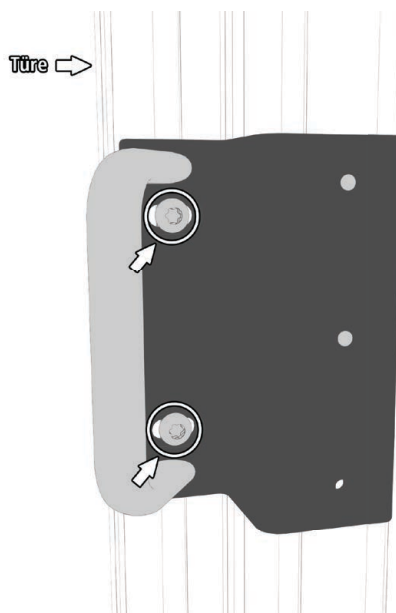

Fig. 9: Attach the mounting plate with the anchor plate to the profile and align with the process lock. Tighten the Torx screws M8 x 12 mm.

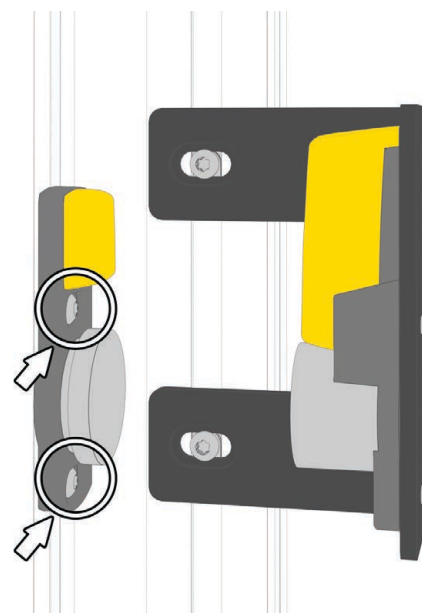

Fig. 10: Installation on sliding doors: Attach the anchor plate to the profile of the sliding door and align it with the process lock. Tighten the Torx screws M6 x 10 mm.

All screws used are Torx pan-head screws with countersunk pin (safety screws) of strength class A2/70 and are tightened to 6 Nm. Securing from loosening with a medium-strength threadlocker, e.g. Loctite 243.

## 4. EC Declaration of Conformity

### EC Declaration of Conformity

SSP Safety System Products GmbH & Co. KG  
Zeppelinweg 4  
78549 Spaichingen  
Germany  
www.safety-products.de

We hereby declare that the following components comply with the requirements of the European Directives listed below with regard to their design and construction.

Denomination of the component

HOLDX RS2

Description

Magnetic process lock

The designated products comply with the requirements of the directives:

2006/42/EC Machinery Directive  
2014/53/EU - RED Directive  
2014/30/EU - EMC  
2014/65/EU - RoHS

Applied standards

EN ISO 13849-1: 2015                      EN 60947-5-3:2013  
EN IEC 62061: 2015                      EN 300 330 V2.1.1  
EN ISO 14119: 2013                      EN 55011: 2009/A1:2010  
EN 61326-3-1: 2008

Authorized representative for the compilation the technical documentation:

Wolfgang Engelhart  
Zeppelinweg 4  
78549 Spaichingen

Place and date of issue

Spaichingen, 1st of August 2020



Legally binding signature  
**Johann Aulila**  
CEO



**Wolfgang Engelhart**  
Deputy CEO



#### Note

Signed EC Declaration of Conformity is available at the SSP website: [www.safety-products.de](http://www.safety-products.de)

#### SSP Safety System Products GmbH & Co. KG

Zeppelinweg 4  
78549 Spaichingen  
+49 7424 98 049-0  
info@ssp.de.com  
www.safety-products.de

