

⚠ ⚠ DANGER / DANGER

HAZARD OF ELECTRIC SHOCK, EXPLOSION OR ARC FLASH
 Disconnect all power before servicing equipment.
Failure to follow these instructions will result in death or serious injury.

RISQUE D'ÉLECTROCUTION, D'EXPLOSION OU D'ÉCLAIR D'ARC ÉLECTRIQUE
 Coupez toutes les alimentations avant de travailler sur cet appareil.
Si ces directives ne sont pas respectées, cela entraînera la mort ou des blessures graves.

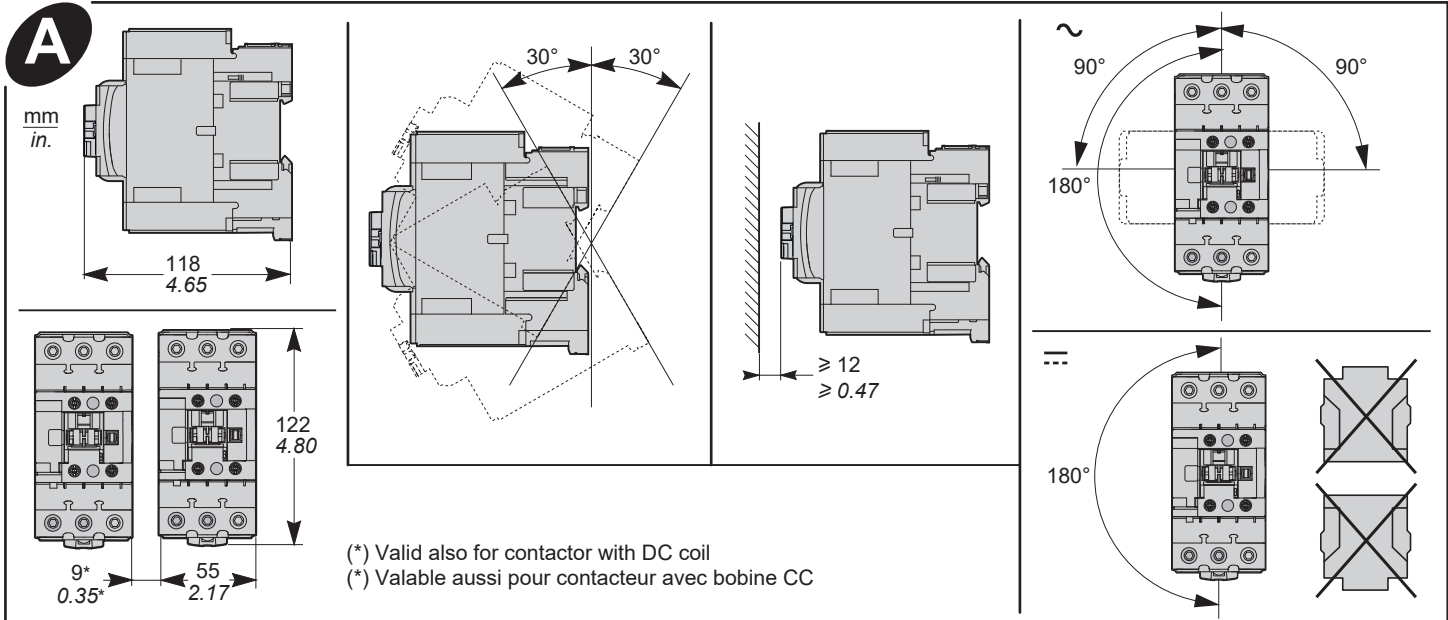

B

As per IEC60947-4-1: AC-3 category may be used for occasional inching (jogging) or plugging for limited time periods such as machine set-up during such limited time periods, the number of such operations should not exceed five per minute or more than ten in a 10-min period.

Selon CEI60947-4-1: La catégorie AC-3 peut être utilisée pour des marches par à-coups ou des inversions de marche de manoeuvres occasionnelles de durée limitée, telles que le montage d'une machine. Il convient que le nombre de ces manoeuvres pendant ces durées limitées ne dépasse pas cinq manoeuvres par minute ni plus de dix pour une durée de 10 min.

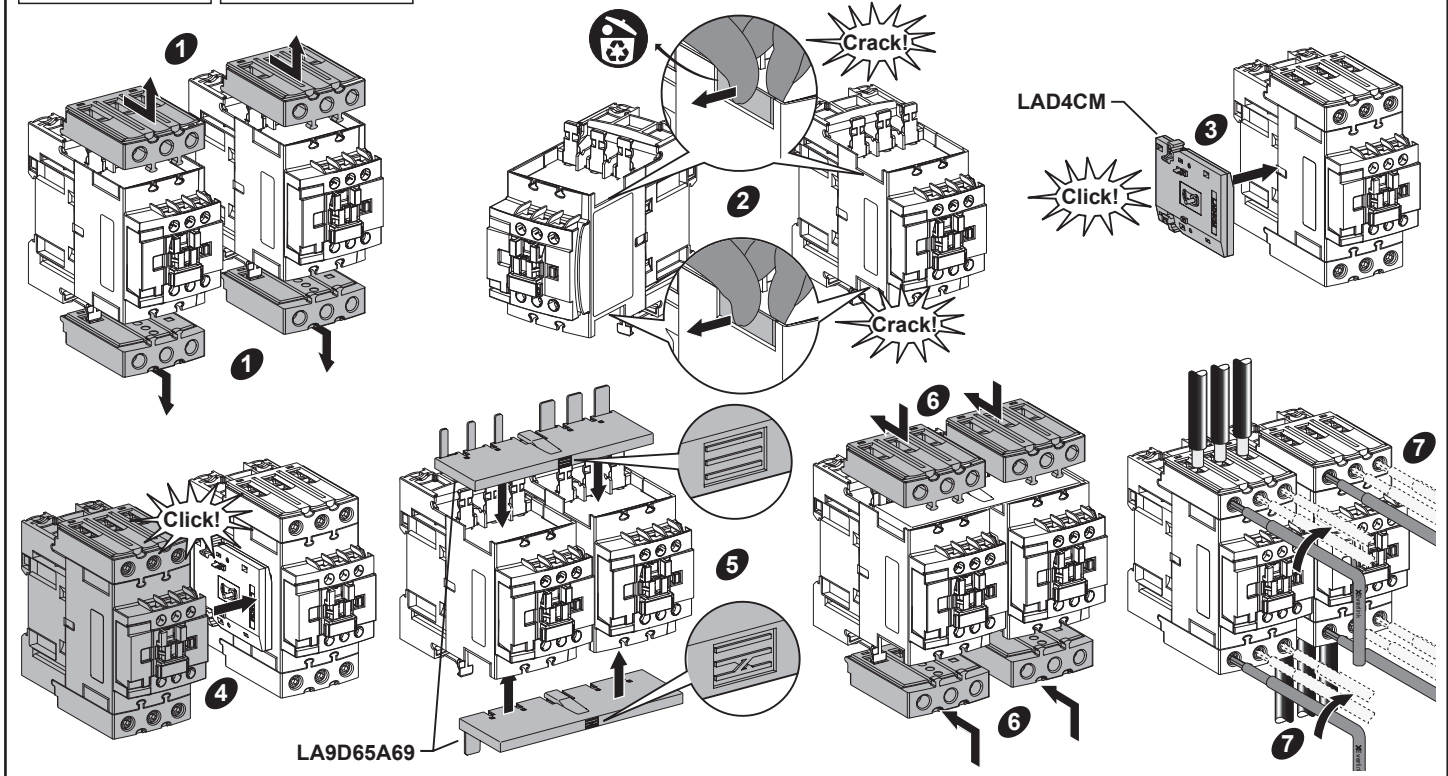

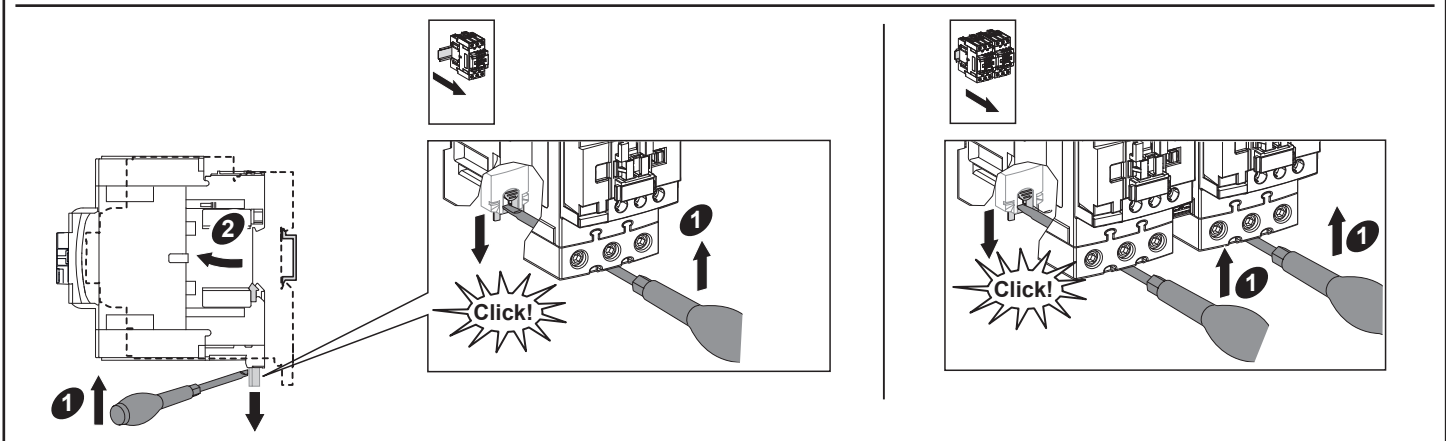
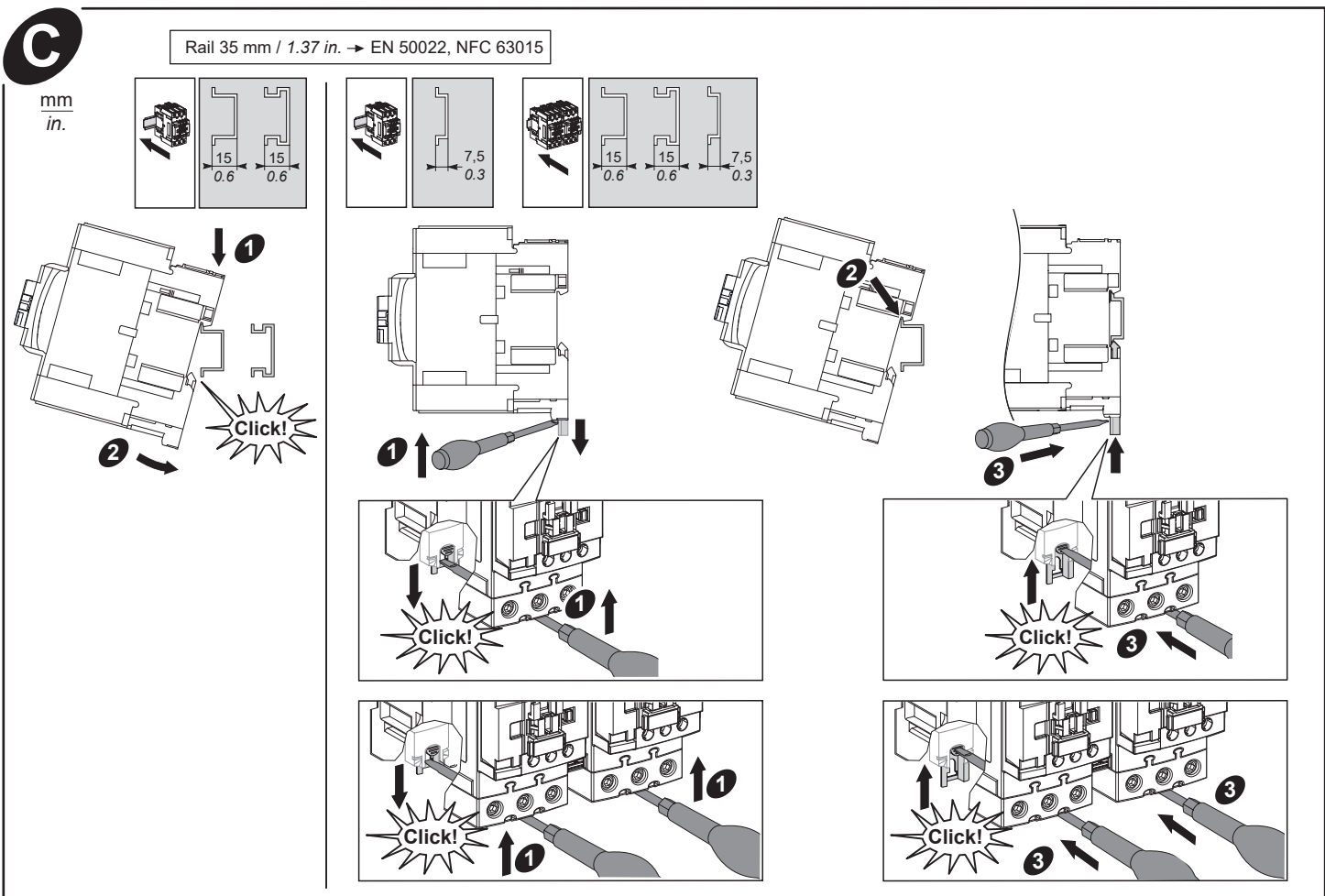
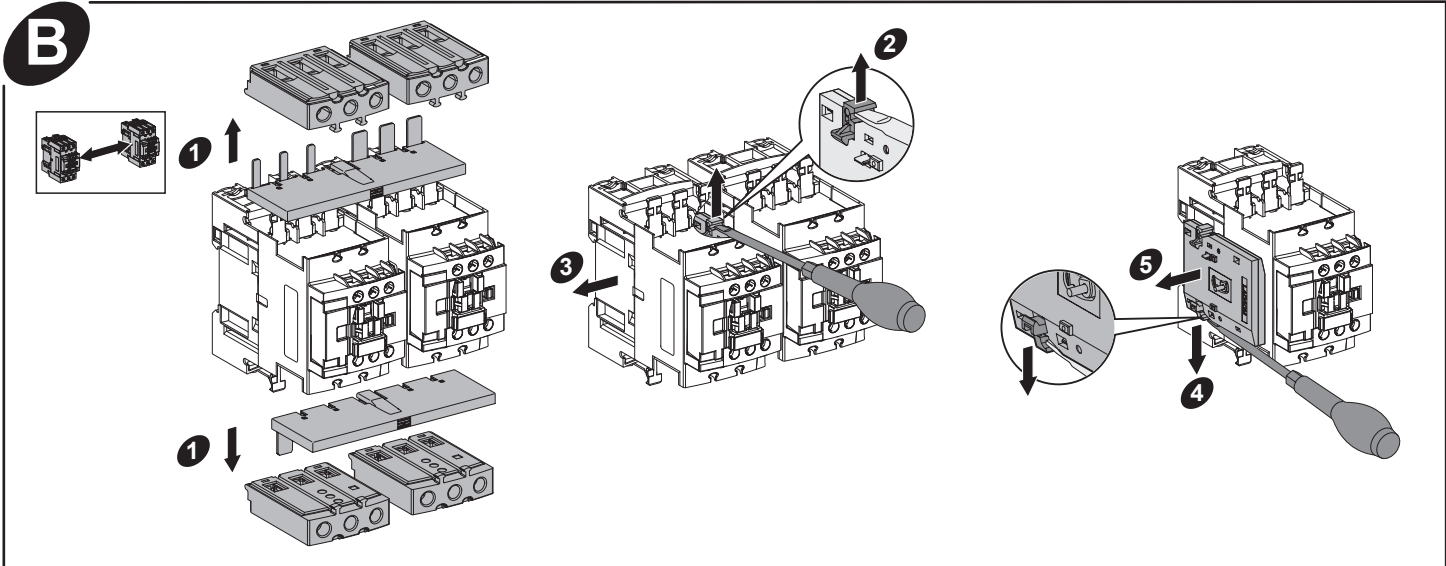

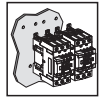
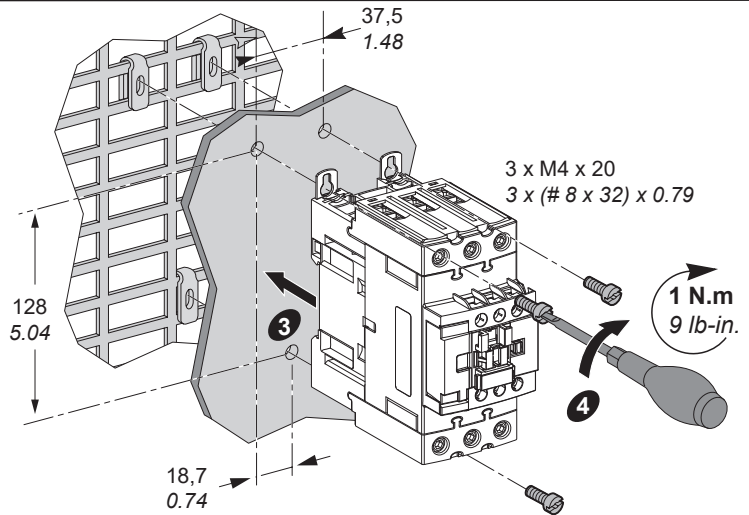
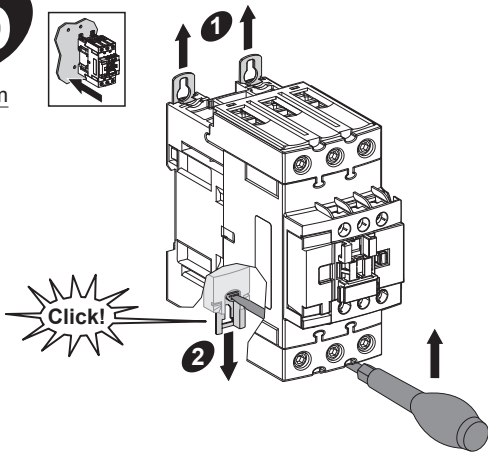
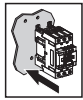
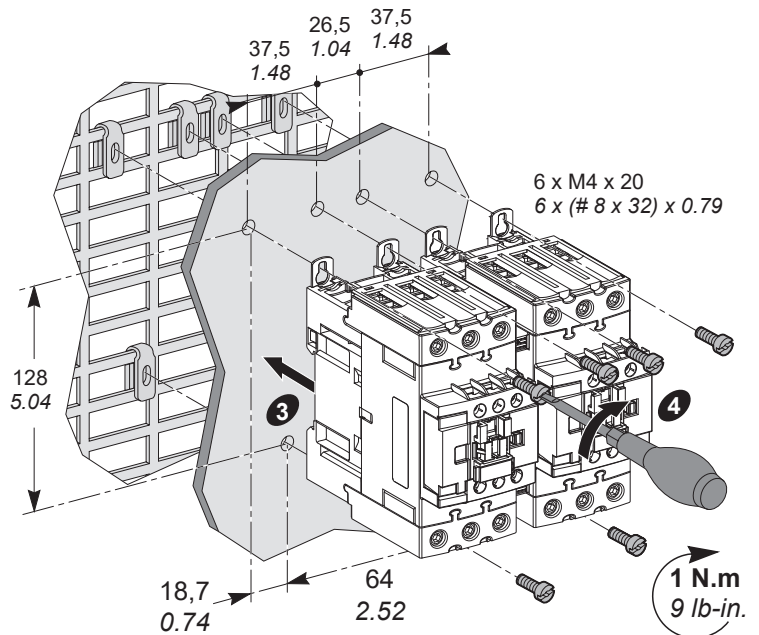
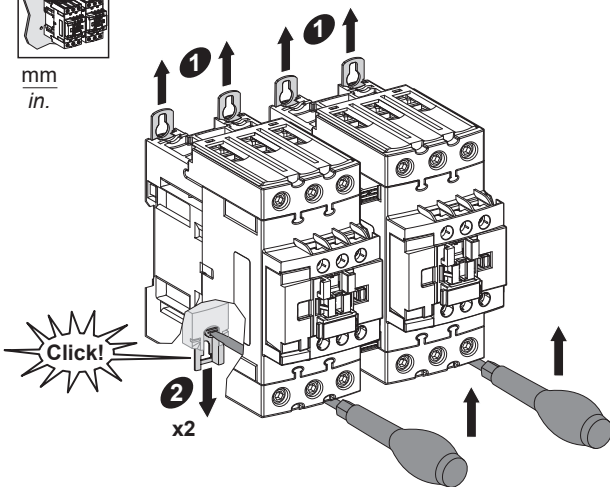
Dmm
in.mm
in.**i****CAUTION / ATTENTION****RISK OF CUTTING**

- Wear personal protective equipment when handling and installing the products (gloves, long sleeved jacket, trousers, safety shoes, helmet, safety glasses).
- Do not put your hands behind the product during disassembly operation.

Failure to follow these instructions can result in injury or equipment damage.

RISQUE DE COUPEURE

- Utilisez des équipements individuels de protection lors de la manipulation et de l'installation des produits (gants, veste à manches longues, pantalon, chaussures de sécurité, casque, lunettes de sécurité).
- Ne mettez pas les mains à l'arrière du produit pendant l'opération de démontage.

Si ces directives ne sont pas respectées, cela peut entraîner des blessures ou des dommages matériels.

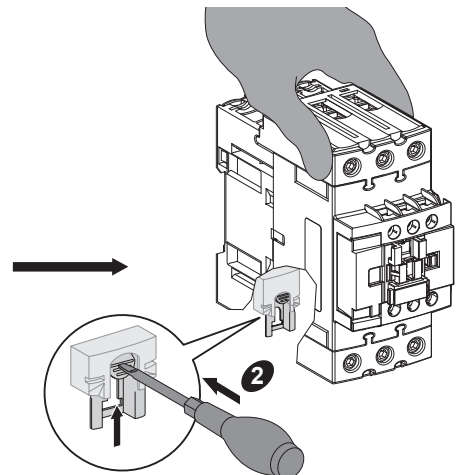
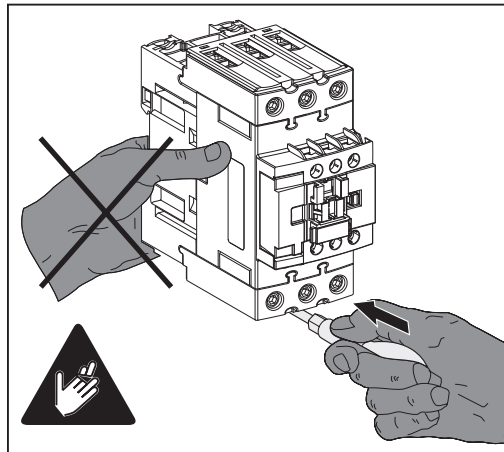
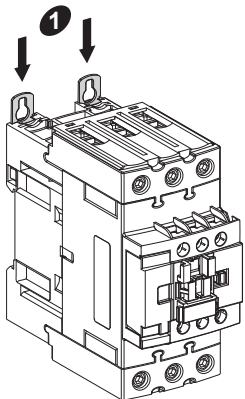

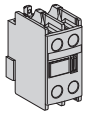
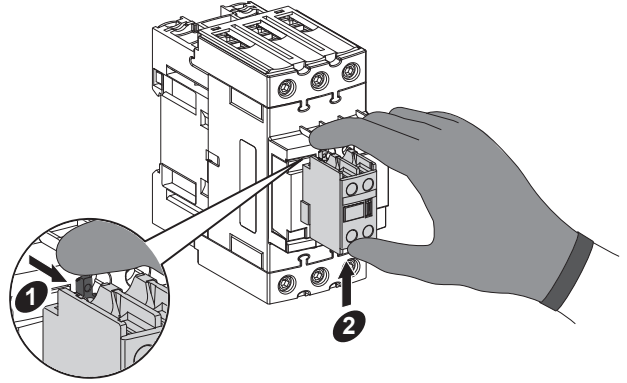
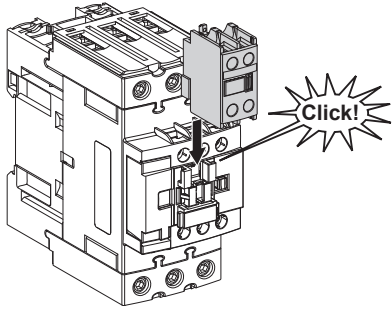
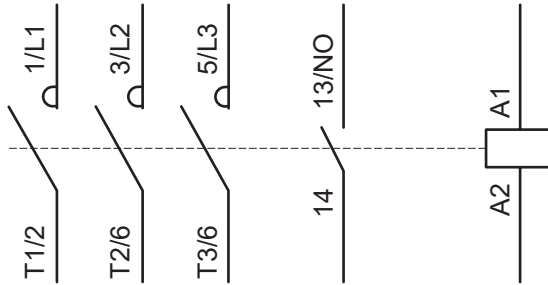
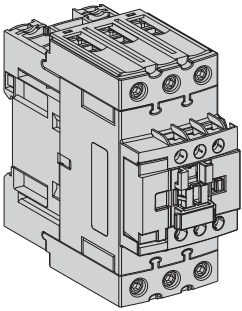
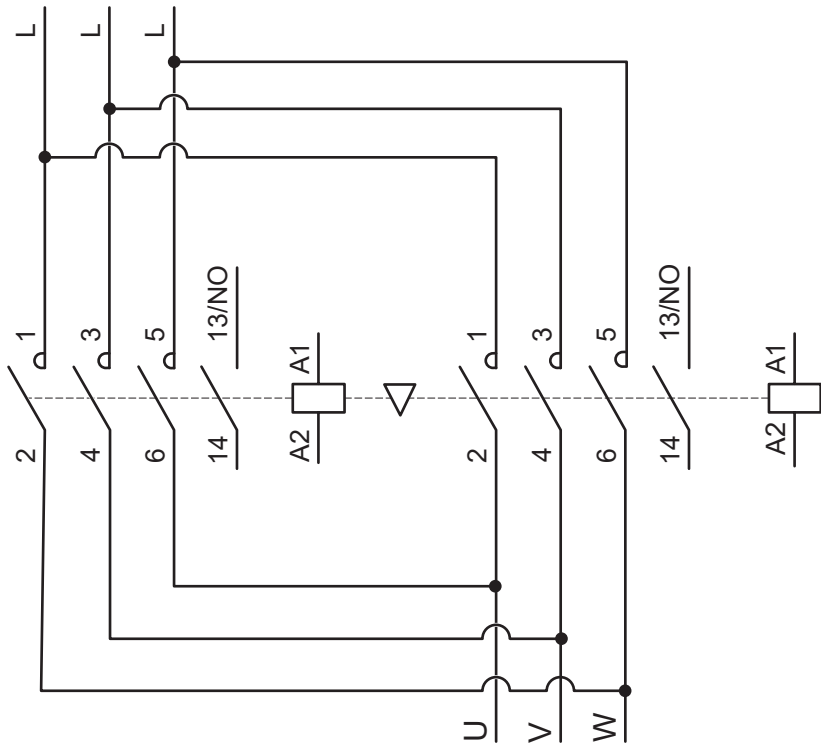
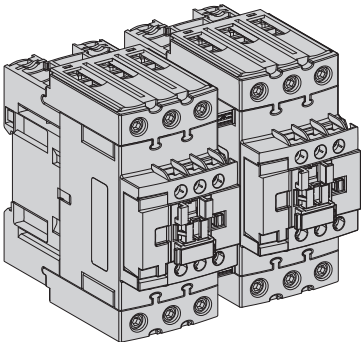
F**DPEAN11****F****DPE●●●●****2 x DPE●●●●**

G

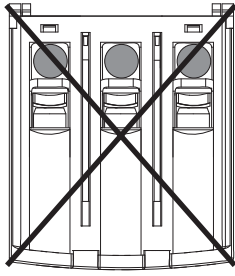

⚠️ ⚠️ WARNING / AVERTISSEMENT

HAZARD OF FIRE OR ELECTRIC SHOCK

The wires must not be inserted outside of the cage.
Failure to follow these instructions can result in death, serious injury, or equipment damage.

RISQUE D'INCENDIE OU D'ÉLECTROCUTION

Les fils ne doivent pas être insérés à l'extérieur de la cage.
Si ces directives ne sont pas respectées, cela peut entraîner la mort ou des blessures graves ou des dommages matériels.

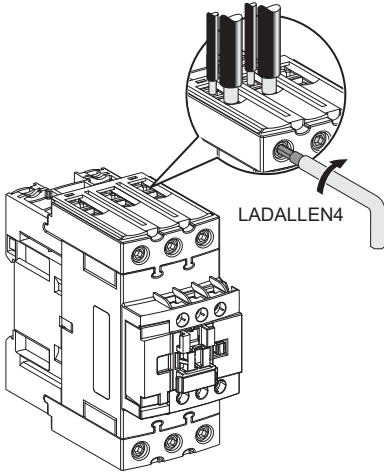

DPE●●						
	16 mm	2.5...16 mm ²	2 x 2.5...16 mm ²	2 x 2.5...10 mm ²	5 N.m	4 mm 0.16 in
	16 mm	25 mm ²	-	-	7 N.m	
	0.63 in.	AWG 14...6	2 x AWG 14...6	-	45 lb-in	
	0.63 in.	AWG 4	-	-	62 lb-in	

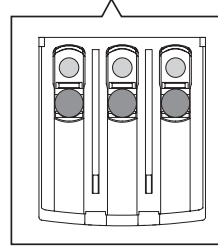

H

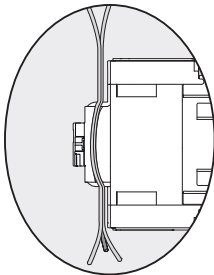
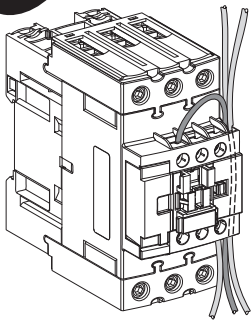

DPE●●						
	10 mm	1...4 mm ²		1...2,5 mm ²	1,7 N.m	PH2 PZ2
	0.4 in.	AWG 16...12		AWG 16...14	15 lb-in.	

⚠️ ⚠️ WARNING / AVERTISSEMENT

HAZARD OF FIRE OR ELECTRIC SHOCK (FOR CONTACTOR WITH UL HI-FAULT SHORT CIRCUIT CURRENT RATINGS ONLY)

- The opening of the branch-circuit protective device may be an indication that a fault current has been interrupted.
- To reduce the risk of fire or electric shock, current-carrying parts and the other components of the controller should be examined and replaced if damaged.

Failure to follow these instructions can result in death, serious injury, or equipment damage.

RISQUE D'INCENDIE OU D'ÉLECTROCUTION (POUR LE CONTACTEUR AYANT DES COURANTS DE COURT-CIRCUIT ASSIGNÉS UL TRÈS ÉLEVÉS UNIQUEMENT)

- L'ouverture du dispositif de protection du circuit de dérivation peut indiquer qu'un courant de défaut a été interrompu.
- Pour réduire le risque d'incendie ou d'électrocution, les parties sous tension et les autres composants du contrôleur doivent être examinés et remplacés en cas de dommage.

Si ces directives ne sont pas respectées, cela peut entraîner la mort ou des blessures graves ou des dommages matériels.

