

## 安全上のご注意

取付け、配線工事、操作および保守・点検を行う前に、取扱説明書などを良くお読みの上、正しくご使用ください。また、必要に応じて、取扱説明書などが最終の使用責任者の元に届くよう、ご配慮願います。

- ここでは、安全上の注意事項のレベルを「警告」および「注意」として区分してあります。

**警告** : 回避しないと、死亡または重傷を招くおそれがある危険な状況を示す。

**注意** : 回避しないと、軽傷または中程度の傷害を招くおそれがある危険な状況および物的損害が発生するおそれがある場合を示す。

なお **注意** に記載した事項でも、状況によっては重大な結果に結びつく可能性があります。

### 警告

- 取付け、取外し、配線作業および保守・点検は必ず電源を切って行ってください。感電および短絡による火傷のおそれがあります。

### 注意

- 開梱時に、損傷、変形のあるものは使用しないでください。
- 取付け、電気工事および保守・点検は専門知識を持つ有資格者が行ってください。
- 高温、多湿、じんあい、腐食性ガス、過度の振動・衝撃など異常な環境に設置しないでください。火災、誤動作などのおそれがあります。
- 製品は取扱説明書の指示にしたがって取り付けてください。
- 取付けに不備があると、落下などにより、けがの原因になります。
- 取扱説明書で規定されたトルクで締め付けてください。
- ごみ、コンクリート粉、鉄粉など異物が機器内部に入らないよう施工してください。接触不良や釈放不良および誤動作などのおそれがあります。
- 許可されていない内容での改造を行わないでください。
- ハンドルの扉ロックレバーを外して（ハンドルをリセット方向に回す）から、扉を開けてください。ロックレバーが掛かった状態で扉を強い力で開けると、ロックレバーが破損します。
- 製品を廃棄する場合は、産業廃棄物として取り扱ってください。

- 届きましたものがご注文通りのものかどうか、確認願います。また、同梱部品を表1にて確認願います。

## Safety Precaution

Ensure proper use of the product, be sure to read this manual and the other attached documents carefully before starting installation, operation, maintenance, and inspection. This manual should be given to the person who actually uses the products and is responsible for their maintenance.

- Within this instruction manual, safety precautions are ranked, in order of importance, as either "Warning" or "Caution".

**Warning** : Indicates a potentially hazardous situation, which, if not avoided, could result in death or serious injury.

**Caution** : Indicates a potentially hazardous situation, which, if not avoided, may result in minor or moderate injury and/or damage to the equipment.

Under certain conditions, improper operation may result in serious injury and/or damage even if it is labeled only as "Caution". Every item indicated by either "Warning" or "Caution" should be considered significant. Be sure to give particularly care to those items.

### Warning

- Turn off the power before starting mounting, dismounting, wiring, maintenance or inspection. Failure to turn off power may result in electrical shock or burning.

### Caution

- Do not use deformed or damaged FAB, ELB or operation handle. If deformation or damaging is found out at detaching of package.
- Mounting, detaching, wiring, maintenance and checking should be done by an authorized or certified person.
- FAB, ELB and operation handles should not be used in serve environment such as high temperature, humidity, dusty, corrosive gas, excessive vibration and shock. If they are used in such an environment, they may result in fire or malfunction.
- Mounting should be done according to the instruction manual. Failure to mounting may cause malfunction of FAB, ELB and operation handle or cause an incident which may make the operator hurt.
- Screws are tightened in specific torque shown in the instruction manual.
- Dust preventing measures should be done, if the FAB, ELB and operation handle are used in dusty places such as cement plants, iron refineries. It may result in poor contacts, defective release action or malfunction of the device.
- Don't do reforming to the FAB, ELB and operation handle without authorized permission.
- Open the door after unlocking the handle lock lever (turn the handle to the reset position). If the door is opened when the handle is locked, the handle lock lever will be damaged.
- When the FAB, ELB and operation handle are abolished, doing it according to the abolishing rules or regulations.

- Confirm that the specifications of the product received are those of the product ordered. Please also confirm that the specifications of the parts match those in Table 1.

### 梱包部品

### Package parts

### 表1 Table 1

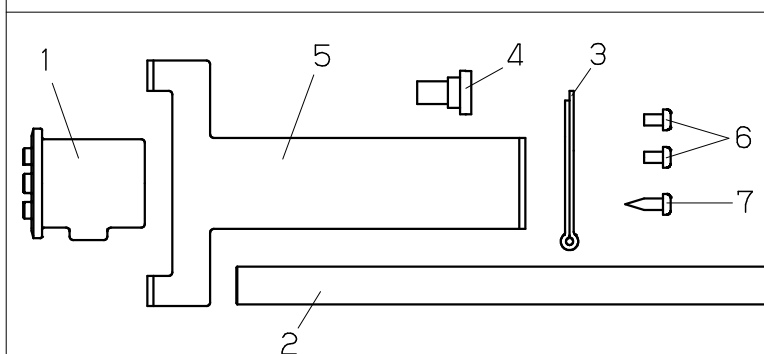

1. シャフトホルダー	●●●1個	1. Shaft holder	●●●1pcs.
2. シャフト	●●●1個	2. Shaft	●●●1pcs.
3. 割リピン	●●●1個	3. Split pin	●●●1pcs.
4. シャフトホルダー取付けネジ	●●●1個	4. Mounting screw (Shaft holder)	●●●1pcs.
5. シャフトガイド	●●●1個	5. Shaft guide	●●●1pcs.
6. シャフトガイド取付けネジ (小)	●●●2個	6. Mounting screw (Shaft guide, small)	●●●2pcs.
7. シャフト固定ネジ (大)	●●●1個	7. Fixing screw (Shaft, large)	●●●1pcs.

- V形外部操作ハンドルの操作方法は、V形外部操作ハンドルの取扱説明書をご参照ください。

- V-type operation handle should be operated according to its operation manual.

1. 取付要領

(1) ラッチの取外し (図1)

- 適用するVハンドルドライブユニットを準備してください。
- ドライブユニットのラッチ取付けネジ、補強板固定ネジを緩めラッチを取外してください。

(2) シャフトホルダの取付け (図2)

- シャフトホルダを、シャフトホルダ取付けネジにてドライブユニットに取付けてください。
- 補強板は補強板固定ネジでドライブユニットに固定してください。
- この際、皿バネ座金は必ず図の向きに入れてください。
- シャフトホルダは図3に従って、ターンベースとの方向を合わせてください。



図1 Fig. 1

1. Mounting procedure (Fig. 1)

(1) Removing the latch

- Prepare the drive unit of the applicable V handle.
- Loosen the latch mounting screw and Reinforcing plate fixing screws of the drive unit to remove the latch.

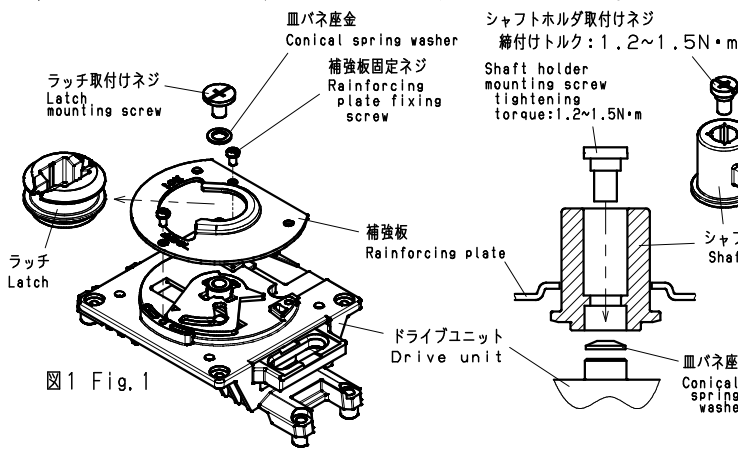
(2) Mounting the shaft holder (Fig. 2)

- Mount the shaft holder on the drive unit with the shaft holder mounting screw. And mount the reinforcing plate on the drive unit with the reinforcing plate fixing screws. At that time, be sure to insert a conical spring washer according to the fig.
- Set the shaft holder to the position of the turn base according to fig. 3.



図2 Fig. 2

(3) ラッチの取付け (図4)

- (1) で取外したラッチを、割りピンによりシャフトに取付け、割りピンの先をラッチの外形に沿って曲げてください。

(4) シャフトガイドと延長シャフトの取付け (図5)

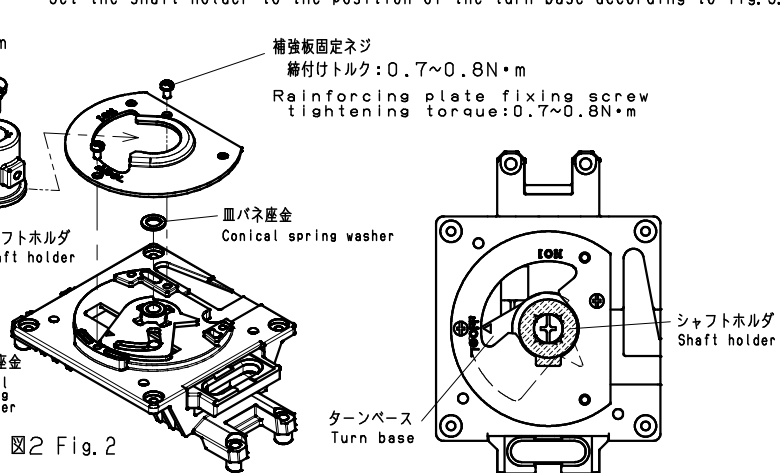
- シャフトガイドをドライブユニットにシャフトガイド取付けネジで取付けてください。
- (3) でラッチの取付けを完了したシャフト (延長シャフト) をシャフトガイドを貫通させ、シャフトホルダに取付け、シャフト固定ネジを締め付けてください。
- 延長シャフトの取付け方向は図5に従ってください。

(3) Mounting the latch

- Mount the latch that was removed in (1) on the shaft with a split pin and bend the tip of that split pin along the latch as shown in fig. 4.

(4) Mounting the shaft guide and extension shaft (Fig. 5)

- Mount the shaft guide on the drive unit with the shaft guide mounting screw.
- Pass the shaft (extension shaft) to which the latch was attached in (3) through the shaft guide to mount it in the shaft holder and tighten the shaft fixing screw.
- For the extension shaft mounting direction, see Fig. 5.

2. 奥行寸法の調整 (図6, 表2)

- 延長シャフト付きで奥行寸法 (H寸法) を任意に設定する場合は、下記計算式によりシャフトをカットしてください。

2. Adjustment of the depth (Fig. 6 and Table 2)

- When setting size H including the extension shaft, cut the shaft according to the formula below.



図4 Fig. 4

図5 Fig. 5

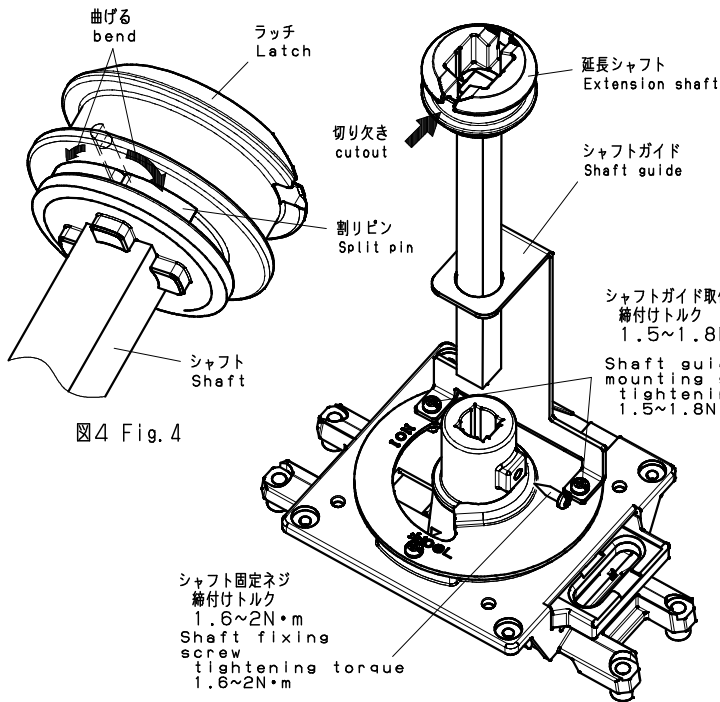

図6 Fig. 6  
(単位: mm unit: mm)

表2 Table2

ハンドル形式 Handle type	適用本体形式 Applicable breaker type		H寸法設定可能範囲 Setting range of dimension H
	FAB (MCCB)	ELB (ELCB)	
BW9V0CA	BW125JA□ BW125RA□	EW125JA□ EW125RA□	719~142±2 mm
BW9V0GA	BW250EA□ BW250JA□ BW250RA□	EW250EA□ EW250JA□ EW250RA□	

富士電機機器制御株式会社

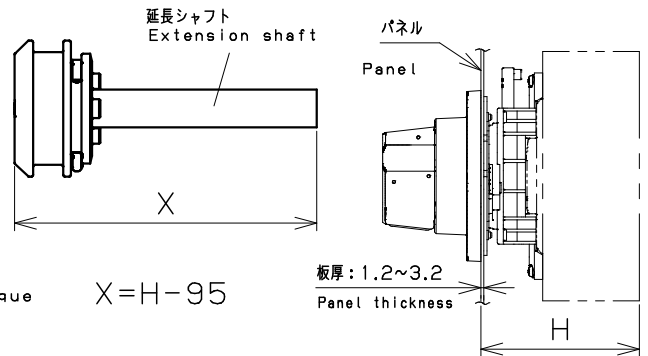
〒103-0011 東京都中央区日本橋大伝馬町5番7号  
(三井住友銀行人形町ビル)

TEL (03) 5847-8060

FAX (03) 5847-8182

URL <http://www.fujielectric.co.jp/fcs/>

Fuji Electric FA Components & Systems Co., Ltd.

Mitsui Sumitomo Bank Ningyou-cho Bldg., 5-7,  
Nihonbashi Odemma-cho, Chuo-ku, Tokyo 103-0011, Japan

Phone: +81-3-5847-8060 Fax: +81-5847-8182

URL <http://www.fujielectric.co.jp/fcs/eng>